

Pistolet natryskowy G15/G40

3A0451G

PL

Lekka linia pistoletów natryskowych wspomaganych powietrzem przeznaczona do natryskiwania i wykańczania za pomocą gamy farb i powłok, w szczególności w zastosowaniach wymagających jednolitej atomizacji oraz wysokiej skuteczności przenoszenia. Wyłącznie do zastosowań profesjonalnych.

**Istotne instrukcje dotyczące bezpieczeństwa:**

Proszę przeczytać wszystkie ostrzeżenia i instrukcje zawarte w niniejszej instrukcji obsługi. Proszę zachować niniejszą instrukcję obsługi. Patrz strona 3 w celu uzyskania informacji na temat modelu, w tym maksymalnego ciśnienia roboczego.

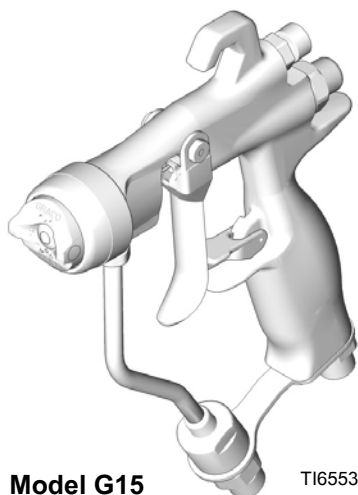

Model G15

TI6553A

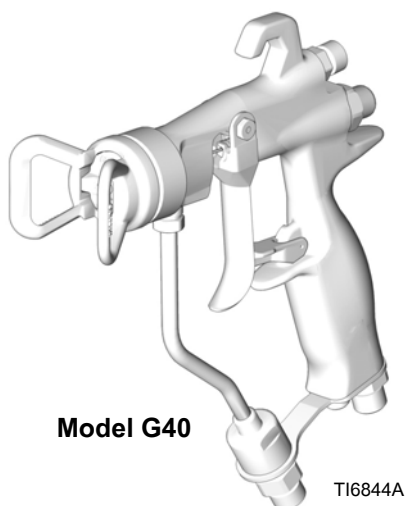

Model G40

TI6844A

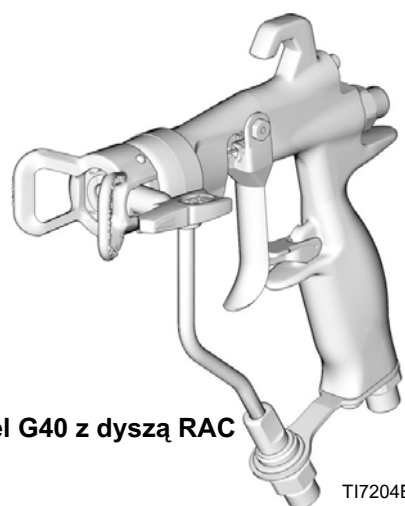

Model G40 z dyszą RAC

TI7204B



Spis treści



Modele	3	Codzienna konserwacja pistoletu, przepłukiwanie i czyszczenie	13
Ostrzeżenia	4	Ogólna konserwacja systemu	14
Instalacja	6	Konserwacja filtra cieczy	14
Typowa instalacja	6	Przepłukiwanie i czyszczenie	14
Wentylowanie komory natryskowej	6	Dysza Reverse-A-Clean® (RAC)	16
Uziemienie	6	Rozwiązywanie problemów	18
Przewód doprowadzenia powietrza	7	Naprawa	20
Przewód cieczy	7	Zestawy naprawcze	20
Uruchomienie	8	Wymiana zaworu wentylatora	20
Przepłukanie przed pierwszym użyciem	8	Całkowita naprawa uszczelnienia pistoletu	20
Wybór dyszy natryskiwania	8	Części	26
Czop wyrównania obręczy	8	Tabela wyboru dyszy natryskiwania	32
Instalacja dyszy natryskiwania	8	Dysze natryskiwania, do stosowania z obręczą G15/G40	32
Położenie obręczy	8	Dysze przełączania RAC, do stosowania z obręczą G40 RAC	33
Zespół dyszy Reverse-A-Clean® (RAC)	9	Akcesoria	35
Eksploatacja	10	Wytyczne dotyczące zamienności części	37
Procedura usuwania nadmiaru ciśnienia	10	Wymiary	38
Blokada spustu	10	Dane techniczne	39
Zasada działania pistoletu natryskiwania wspomagane powietrzem	11	Standardowa gwarancja firmy Graco	40
Regulacja wzoru natryskiwania	11	Informacja o firmie Graco	40
Obsługa HVLP	12		
Nakładanie cieczy	12		

Modele

Część	Seria	Maksymalne ciśnienie robocze powietrza psi (MPa, bar)	Maksymalne ciśnienie robocze cieczy psi (MPa, bar)	Opis	Zawiera:
24C853	A	100 (0,7, 7,0)	1500 (10,5, 105)	Pistolet natryskowy wspomagany powietrzem o średnim ciśnieniu G15, Gniazdo węglkowe i kulka	24C866 Obręcz z czopem
24C854	A	100 (0,7, 7,0)	1500 (10,5, 105)	Pistolet natryskowy wspomagany powietrzem o średnim ciśnieniu G15, Gniazdo plastikowe, kulka SST	
26A826	A	100 (0,7, 7,0)	1500 (10,5, 105)	Pistolet natryskowy wspomagany powietrzem o średnim ciśnieniu G15, Lakierowana nakładka powietrzna	
24C855	A	100 (0,7, 7,0)	4000 (28, 280)	Pistolet natryskowy wspomagany powietrzem o wysokim ciśnieniu G40, Gniazdo węglkowe i kulka, Nakładka powietrzna lakieru	249180 Obręcz bez czopa
24C856	A	100 (0,7, 7,0)	4000 (28, 280)	Pistolet natryskowy wspomagany powietrzem o wysokim przepływie pod wysokim ciśnieniu G40, Gniazdo węglkowe i kulka	
24C857	A	100 (0,7, 7,0)	4000 (28, 280)	Pistolet natryskowy wspomagany powietrzem G40, Gniazdo węglkowe i kulka, dysza Reverse-A-Clean® (RAC)	24C921 Obręcz RAC

Ostrzeżenia

Poniższe ostrzeżenia są ostrzeżeniami ogólnymi i dotyczą instalacji, eksploatacji, uziemienia, konserwacji i napraw tego urządzenia. W niniejszej instrukcji obsługi można znaleźć ponadto dodatkowe ostrzeżenia, tam gdzie to właściwe. Symbole pojawiające się w niniejszej instrukcji obsługi odwołują się do tych ostrzeżeń ogólnych. Jeśli symbole te pojawiają się w niniejszej instrukcji obsługi, należy powrócić do tych stron w celu zapoznania się z opisem konkretnego zagrożenia.

 OSTRZEŻENIE	
	<p>NIEBEZPIECZEŃSTWO POŻARU I EKSPLOZJI</p> <p>Łatwopalne opary pochodzące z rozpuszczalników oraz farb, znajdujące się w obszarze roboczym, mogą ulec zapłonowi lub eksplodować. Aby zapobiec wybuchowi pożaru lub eksplozji należy:</p> <ul style="list-style-type: none"> • Urządzenie należy stosować wyłącznie w dobrze wentylowanych miejscach. • Usunąć wszystkie potencjalne źródła zapłonu takie jak lampki kontrolne, papierosy, przenośne lampy elektryczne oraz plastikowe płachty malarskie (potencjalne zagrożenie wyładowaniami elektrostatycznymi). • W miejscu pracy nie powinny znajdować się niepotrzebne przedmioty, wliczając w to rozpuszczalniki, szmaty i benzynę. • Nie przyłączać lub odłączać przewodów zasilania ani włączać lub wyłączać oświetlenia w obecności łatwopalnych oparów. • Należy uziemić cały sprzęt w obszarze roboczym. Patrz Instrukcje dotyczące Uziemienia. • Używać wyłącznie uziemionych przewodów. • Podczas prób na mokro z pistoletem, mocno przyciskać pistolet do uziemionego kubła. • Jeżeli zauważą Państwo iskrzenie elektrostatyczne lub odczują wstrząs, natychmiast przerwać działanie. Nie stosować ponownie urządzeń do czasu zidentyfikowania i wyjaśnienia problemu. • W obszarze roboczym powinna znajdować się działająca gaśnica.
	<p>NIEBEZPIECZEŃSTWO WTRYSKU PODSKÓRNEGO</p> <p>Ciecz wypływająca pod wysokim ciśnieniem z pistoletu, przeciekających węży lub pękniętych elementów spowoduje przebicie skóry. Uszkodzenie to może wyglądać jak zwykłe skaleczenie, ale jest poważnym urazem, który w rezultacie może doprowadzić do amputacji. Konieczna jest natychmiastowa pomoc chirurgiczna.</p> <ul style="list-style-type: none"> • Nie rozpoczynać natryskiwania bez zainstalowania osłony dyszy oraz osłony spustu. • Zawsze zablokować blokadę spustu, kiedy natryskiwanie nie ma miejsca. • Nie kierować pistoletu w kierunku innej osoby lub jakiegokolwiek części ciała. • Nie przykładać ręki do dyszy natryskiwania. • Nie zatrzymywać lub nie zmieniać kierunku wycieku za pomocą ręki, ciała, rękawicy ani szmaty. • Po zakończeniu rozpylania oraz przed czyszczeniem, kontrolą oraz serwisowaniem urządzenia należy postępować zgodnie z Procedurą usuwania nadmiaru ciśnienia. • Dokręcić wszystkie połączenia doprowadzania cieczy przed włączeniem urządzenia. • Codziennie sprawdzać węże i złączki. Natychmiast naprawić lub wymienić zużyte lub uszkodzone części.

OSTRZEŻENIE

NIEBEZPIECZEŃSTWO WYNIKAJĄCE Z NIEPRAWIDŁOWEGO UŻYCIA URZĄDZENIA

Niewłaściwe stosowanie sprzętu może prowadzić do śmierci lub kalectwa.

- Nie obsługiwać sprzętu w stanie zmęczenia lub pod wpływem substancji odurzających lub alkoholu.
- Nie przekraczać maksymalnego ciśnienia roboczego lub wartości znamionowej temperatury odnoszących się do części systemu o najniższych wartościach znamionowych. Patrz rozdział **Dane techniczne** znajdujący się we wszystkich instrukcjach obsługi sprzętu.
- Używać płynów i rozpuszczalników zgodnych ze zwiłżonymi częściami urządzenia. Patrz rozdział Dane techniczne znajdujący się we wszystkich instrukcjach obsługi sprzętu. Zapoznać się z ostrzeżeniami producenta cieczy i rozpuszczalników. W celu uzyskania pełnych informacji na temat materiału, należy uzyskać kartę charakterystyki bezpieczeństwa produktu (MSDS) od dystrybutora lub sprzedawcy.
- Nie opuszczać obszaru roboczego, jeśli sprzęt jest podłączony do zasilania lub pod ciśnieniem. Wyłączyć cały sprzęt i postępować zgodnie z **Procedurą usuwania nadmiaru ciśnienia**, kiedy sprzęt nie jest wykorzystywany.
- Sprawdzać urządzenie codziennie. Naprawić lub natychmiast wymienić uszkodzone części wyłącznie na oryginalne części zamienne Producenta.
- Nie zmieniać ani modyfikować sprzętu.
- Sprzętu należy używać wyłącznie zgodnie z jego przeznaczeniem. W celu otrzymania dodatkowych informacji proszę skontaktować się z Państwa dystrybutorem sprzętu.
- Węże i kable robocze należy prowadzić z dala od ruchu pieszego, ostrych krawędzi, ruchomych części oraz gorących powierzchni.
- Nie zaginać lub nadmiernie wyginać węży lub używać ich do ciągnięcia wyposażenia.
- Dzieci i zwierzęta trzymać z dala od obszaru roboczego.
- Należy postępować zgodnie z obowiązującymi przepisami BHP.

NIEBEZPIECZEŃSTWO TOKSYCZNEGO DZIAŁANIA CIECZY LUB OPARÓW

Toksyczne ciecze lub opary mogą spowodować, w przypadku przedostania się do oka lub na powierzchnię skóry, inhalacji lub połknięcia, poważne obrażenia lub zgon.

- Proszę zapoznać się z kartami charakterystyki bezpieczeństwa produktu MSDS, aby uzyskać szczegółowe informacje na temat stosowanych cieczy.
- Niebezpieczne ciecze należy przechowywać w odpowiednich pojemnikach, a ich utylizacja ich musi być zgodna z obowiązującymi wytycznymi.

ŚRODKI OCHRONY OSOBISTEJ

Aby zapobiec powstaniu poważnych obrażeń, w tym uszkodzenia oczu, ubytków słuchu, wdychania oparów substancji toksycznych i oparzeń, w czasie stosowania, serwisowania oraz przebywania w polu roboczym urządzenia stosować właściwe środki ochrony osobistej. Obejmują one między innymi:



- okulary ochronne oraz środki ochrony słuchu.
- respiratory, odzież ochronną oraz rękawce, zalecane przez producenta cieczy i rozpuszczalników

Instalacja



Typowa instalacja

UWAGA: Typowa instalacja przedstawiona na Rys. 1 stanowi wyłącznie przykład wyboru i instalacji systemów natryskiwania wspomaganego powietrzem. Pomoc w zakresie planowania systemu odpowiadającego konkretnym potrzebom można uzyskać od dystrybutora firmy Graco.

Wentylowanie komory natryskowej

						
<ul style="list-style-type: none"> • W celu zapobieżenia niebezpiecznego stężenia oparów toksycznych i/lub łatwopalnych, natrykiwać wyłącznie we odpowiednio wentylowanej komorze natryskowej. Nie włączać pistoletu natryskowego, jeśli nie działają wentylatory powietrza. • Sprawdzić i stosować wszystkie krajowe, stanowe i lokalne przepisy w zakresie wymogów prędkości powietrza wylotowego. • Sprawdzić i stosować wszystkie lokalne przepisy bezpieczeństwa i przeciwpożarowe. 						

Uziemienie

						
<ul style="list-style-type: none"> • Szczegółowe instrukcje dotyczące uziemiania można znaleźć w lokalnych przepisach dotyczących elektryczności oraz w instrukcji pompy. Stosować wyłącznie węże zasilające cieczą przewodzące prąd elektryczny. • Uziemić pistolet natryskowy, za pomocą złącza do właściwie uziemionego węża doprowadzenia cieczy i do pompy. 						

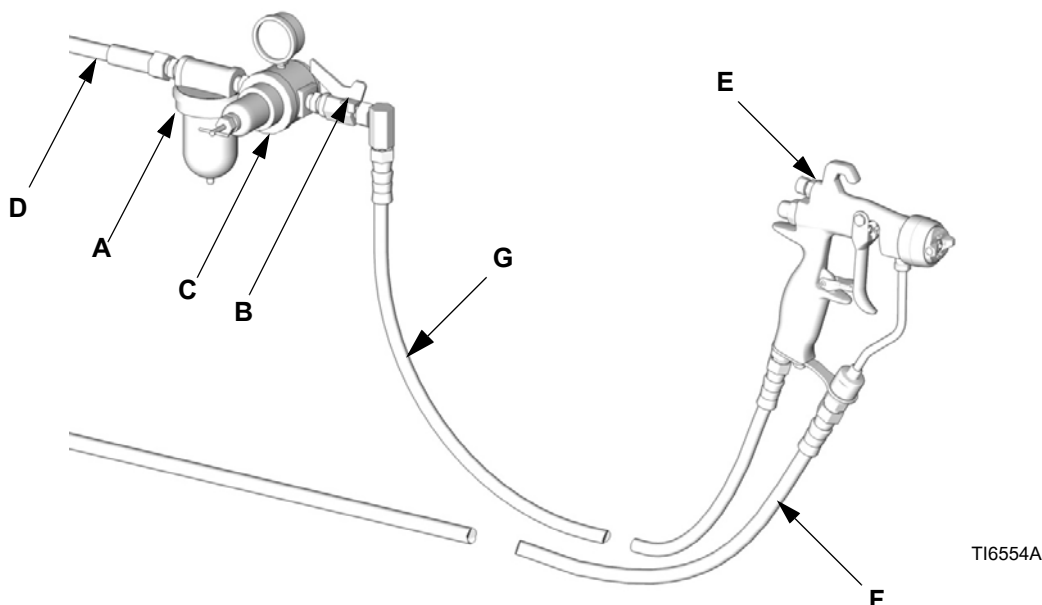

Rys. 1: Typowa instalacja (pokazano model G15)

Legenda:

- | | | | |
|---|---|---|---|
| A | Filtr przewodu powietrza | E | Pistolet natryskowy |
| B | Zawór odcinający powietrza | F | Wąż cieczy przewodzący prąd elektryczny |
| C | Regulator ciśnienia powietrza pistoletu | G | Wąż zasilania powietrzem pistoletu |
| D | Przewód doprowadzenia powietrza | | |

Przewód doprowadzenia powietrza

1. Na przewodzie doprowadzenia powietrza pistoletu zainstalować filtr powietrza (A) w celu zapewnienia suchego, czystego doprowadzenia powietrza do pistoletu. Brud oraz wilgoć mogą zniszczyć wygląd wykonanego już elementu roboczego. Patrz RYS. 1.
2. Zainstalować regulator ciśnienia powietrza (C) na przewodzie doprowadzenia powietrza w celu regulowania ciśnienia powietrza na pistolecie.
3. Zainstalować zawór odcięcia powietrza (B) na przewodzie doprowadzenia powietrza do pistoletu oraz na przewodzie doprowadzenia powietrza do pompy w celu odcięcia powietrza na pistolecie.
4. Zastosować wewnętrzną średnicę węża powietrza wynoszącą 3/16 cala (5 mm) lub większą w celu zminimalizowania nadmiernego spadku ciśnienia w wężu.

UWAGA: Wlot powietrza pistoletu wyposażony jest w złożony gwint zewnętrzny 1/4-18 npsm (R1/4-19), kompatybilny z żeńskimi złączkami obrotowymi NPSM i BSP.

5. Podłączyć przewód powietrza (G) do wlotu powietrza pistoletu 1/4 npsm. Patrz RYS. 2.

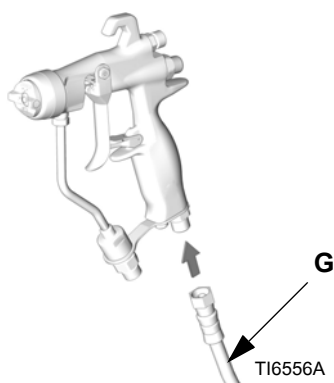

RYS. 2

6. Podłączyć drugi koniec węża powietrza (G) do wylotu zaworu odcinającego powietrze. Patrz RYS. 3.

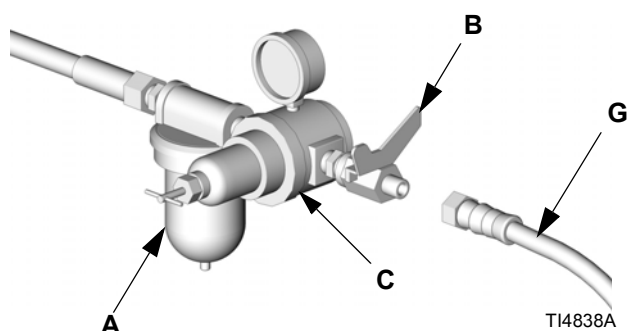

RYS. 3

3A0451G

Przewód ciecchy

- Przed podłączeniem przewodu ciecchy, przedmuchać go powietrzem i przepłukać rozpuszczalnikiem. Patrz **Przepłukiwanie i czyszczenie**, strona 14. Zastosować rozpuszczalnik kompatybilny z cieczą, która ma być rozpylana.
 - Jeśli niezbędne jest lepsze sterowanie ciśnieniem ciecchy, zainstalować regulator ciecchy na przewodzie ciecchy w celu lepszego sterowania ciśnieniem ciecchy na przewodzie.
1. Zastosować filtr powietrza w celu usunięcia gruboziarnistych cząstek i osadów w celu uniknięcia zatkania się dyszy natryskiwania i uniknięcia spowodowania ubytków wykończenia.

UWAGA: Pistolety są wyposażone we wbudowany siatkowy filtr ciecchy 100 w celu zapewnienia końcowego filtrowania bezpośrednio przez natryskiwanie.

2. Podłączyć wąż ciecchy (F) do wlotu ciecchy pistoletu. Patrz RYS. 4. Jeśli to pożądane, zainstalować obrotową złączkę ciecchy (189018) na wlocie pistoletu celem lepszego manewrowania. Patrz Akcesoria, strona 35.

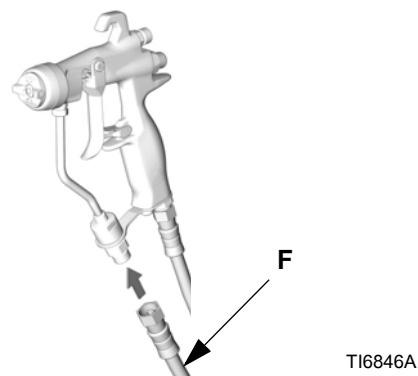

RYS. 4

3. Podłączyć drugi koniec węża ciecchy (F) do wlotu ciecchy na pompie.

Uruchomienie

Przeplukanie przed pierwszym użyciem

1. Sprzęt został przetestowany za pomocą lekkiego oleju, który pozostawiono w ciągach cieczy celu ochrony części. W celu uniknięcia zanieczyszczenia cieczy olejem, przepłukać sprzęt zgodnym rozpuszczalnikiem przed jego zastosowaniem. Patrz **Przeplukiwanie i czyszczenie**, strona 14.
2. Uwolnić ciśnienie. Patrz **Procedura usuwania nadmiaru ciśnienia**, strona 10.

Wybór dyszy natryskiwania

Przepływ cieczy i szerokość wzorca zależą od rozmiaru dyszy natryskiwania, lepkości cieczy oraz jej ciśnienia. Patrz **Tabela wyboru dyszy natryskiwania**, strona 32. Skontaktować się z dystrybutorem firmy Graco w celu uzyskania pomocy przy wyborze odpowiedniej dyszy natryskiwania do danego zastosowania.

Czop wyrównania obręczy

Pistolet model G15 wykorzystuje czop wyrównania obręczy w celu jej umiejscowienia. Standardowa lokalizacja czopu wyrównania obręczy to pozycja pozioma obręczy.

Jeśli użytkownik chciałby zmienić kierunek wzoru rozpylania, za pomocą szczypiec okrągłych odkręcić czop i zmienić jego położenie w pożądane miejsce. Patrz Rys. 5. Podczas zamiany położenia czopa zastosować uszczelniacz gwintów o niskiej wytrzymałości. Dokręcić momentem 1,5-2,5 cali (0,2-0,3 N·m). **NIE PRZEKRĘCIĆ.**

Czop wyrównania obręczy można usunąć wedle uznania. Czopy wyrównania obręczy nie będą współpracowały z pistoletami model G40.

WAŻNA INFORMACJA

Czop wyrównania oraz pierścień ustalający dla obecnych modeli pistoletów **różnią się** od wcześniejszych modeli pistoletów. **Nie są one zamiennie.** Zastosowanie niewłaściwego czopa będzie skutkowało wyciekami cieczy lub utratą cechy wyrównania. Zastosowanie niewłaściwego pierścienia ustalającego uszkodzi ten pierścień oraz gwinty pistoletu. Patrz **Wytyczne dotyczące zamienności części**, strona 37.

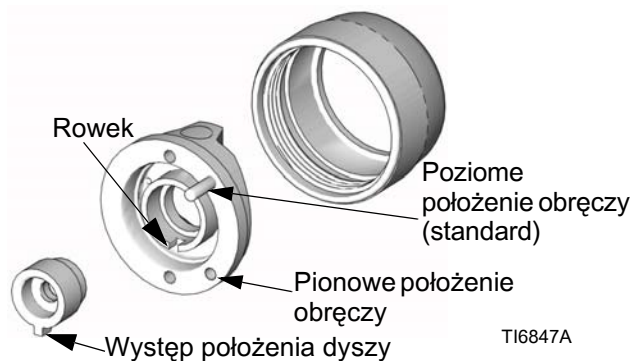

Rys. 5

Instalacja dyszy natryskiwania

Zainstalować dyszę natryskiwania w obręczy. Upewnić się, że występ położenia dyszy znajduje się w rowku obręczy. Patrz RYS. 5.

Położenie obręczy

Zamontować obręcz na pistolecie. Obręcz oraz położenie dyszy natryskiwania określają kierunek wzoru natryskiwania.

Przekręcić obręcz (dysza natryskiwania przekręci się razem z nią) wedle potrzeby w celu uzyskania pożądanego kierunku wzoru natryskiwania. Patrz Rys. 6. W przypadku obręczy G15, czop wyrównania zatrzyma obrót we właściwej orientacji.

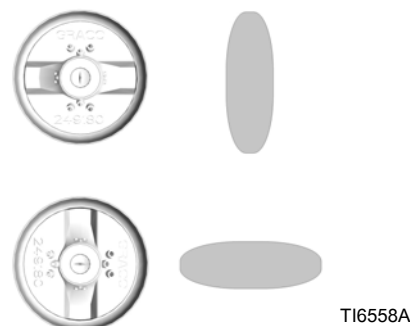

Rys. 6

Ręcznie, dokładnie dokręcić pierścień ustalający obręczy (6) w celu zapewnienia dobrej szczelności pomiędzy uszczelką dyszy a dyfuzorem (5).

Zespół dyszy Reverse-A-Clean® (RAC)

Pistolety model 24C857 wykorzystują dyszę Reverse-A-Clean® (RAC).

W celu zamontowania dyszy RAC, wprowadzić obudowę gniazda do zespołu obręczy.

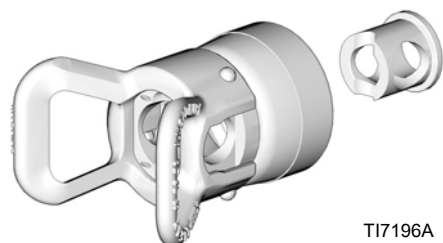

TI7196A

Rys. 7

Wprowadzić dyszę przełączania.

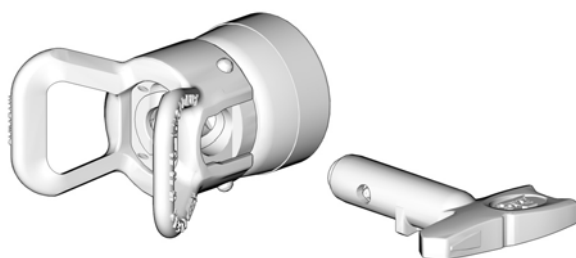

TI7197A

Rys. 8

Wprowadzić gniazdo uszczelki.

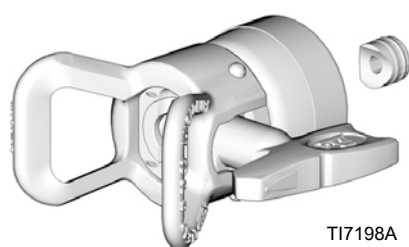

TI7198A

Rys. 9

Przykręcić zespół dyszy RAC do pistoletu i dokładnie dokręcić ręką.

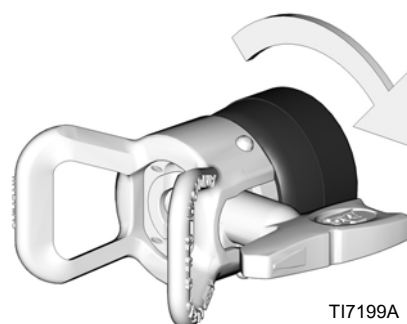

TI7199A

Rys. 10

WAŻNA INFORMACJA



Zespół RAC obecnych modeli pistoletu stosuje inną obudowę gniazda i ma bardziej chropowaty gwint niż zespół RAC wcześniejszych modeli pistoletów. **Nie są one zamienne.** Zastosowanie niewłaściwego zespołu RAC uszkodzi gwinty. Patrz **Wytyczne dotyczące zamienności części**, strona 37.

Eksploatacja

Należy zapoznać się z uwagami w części **Ostrzeżenia** na stronie 4-5 oraz w całej treści niniejszej instrukcji obsługi i stosować się do nich.

Operator sprzętu powinien zawsze posiadać kartę ostrzegawczą wielkości portfela (222385), dostarczoną wraz z pistoletem. Karta zawiera ważne informacje dotyczące leczenia w przypadku zaistnienia wstrzyknięcia podskórnego. Dodatkowe karty są dostępne bezpłatnie w firmie Graco.

Procedura usuwania nadmiaru ciśnienia

						
Uwężone powietrze może spowodować nieoczekiwane cykle pompy i w rezultacie poważne obrażenia przez rozbryzgiwanie lub części ruchome.						

W celu zredukowania ryzyka wtrysku lub rozprysku cieczy, lub uszkodzenia ciała przez ruchome części urządzenia należy stosować Procedurę usuwania nadmiaru ciśnienia, za każdym razem gdy:

- zgodnie z instrukcją, należy upuścić nadmiar ciśnienia,
- natryskiwanie zostanie zatrzymane,
- należy wykonać sprawdzenia lub serwisowanie sprzętu systemu lub zainstalować lub wyczyścić dyszę natryskiwania.

1. Włączyć blokadę spustu. Patrz Rys. 12.
2. Wyłączyć pompę. Patrz instrukcja obsługi pompy.
3. Wyłączyć zasilanie powietrza do pistoletu.
4. Zwolnić blokadę spustu. Patrz Rys. 12.
5. Mocno przycisnąć metalową część pistoletu do uziemionego metalowego kubła. Nacisnąć spust pistoletu, by spuścić nadmiar ciśnienia. Patrz Rys. 11.

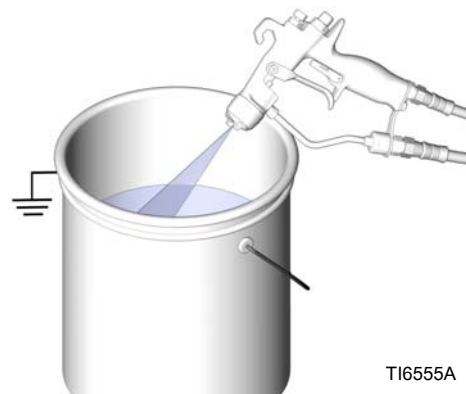

T16555A

Rys. 11

6. Po przygotowaniu zbiornika na odpady do zebrania odprowadzanej cieczy, otworzyć wszystkie zawory ściekowe cieczy systemu. Pozostawić zawory ściekowe otwarte do momentu rozpoczęcia ponownego natryskiwania.
7. Włączyć blokadę spustu. Patrz Rys. 12.
8. Jeśli istnieje podejrzenie, że dysza natryskiwania lub wąż urządzenia jest zatkany, lub po wykonaniu powyższych czynności, w układzie nadal pozostaje ciśnienie, **BARDZO POWOLI** poluzować pierścień ustalający osłony dyszy lub mocowania węża, aby stopniowo spuścić nadmiar ciśnienia, a następnie odkręcić je do końca. Wyczyścić wąż lub zatkana dyszę.

Blokada spustu

Zawsze należy włączać blokadę spustu w celu zabezpieczenia przed przypadkowym naciśnięciem spustu ręką lub podczas uderzenia lub upadku.

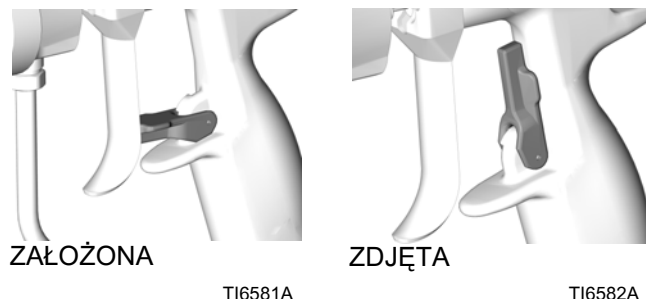

ZAŁOŻONA

T16581A

ZDJĘTA

T16582A

Rys. 12



Zasada działania pistoletu natryskiwania wspomaganego powietrzem

Pistolet natryskiwania wspomagany powietrzem łączy zasady natryskiwania z wykorzystaniem powietrzem i bez niego. Dysza natryskiwania kształtuje ciecz we wzór wentylatora, tak jak to robi konwencjonalna bezpowietrzna dysza natryskiwania. Ciśnienie z obręczy dalej atomizuje ciecz i kończy atomizację ogona farby we wzór, który daje bardziej jednolity wzór. Szerokość wzoru można dostosować za pomocą zaworu regulacji wzoru.

Pistolet natryskowy wspomagany powietrzem różni się od pistoletu natryskiwania powietrzem, że zwiększenie powietrza wzoru redukuje szerokość wzoru. W celu zwiększenia szerokości wzoru, należy zastosować mniejsze powietrze wzoru lub większy rozmiar dyszy.

Pistolet natryskowy posiada wbudowaną funkcję wyprzedzenia i opóźnienia. Po naciśnięciu, pistolet zacznie wypuszczać powietrze zanim pojawi się ciecz. Po zwolnieniu spustu, ciecz zostanie wstrzymana przed wstrzymaniem strumienia powietrza. Wspomaga to zapewnienie atomizacji natryskiwania oraz zapobiega gromadzeniu się cieczy w obręczy.

Regulacja wzoru natryskiwania

						
<p>W celu zredukowania ryzyka pęknięcia elementu lub poważnego obrażenia, w tym wtrysku, nie przekraczać maksymalnego ciśnienia roboczego cieczy pistoletu lub maksymalnego ciśnienia roboczego elementu o najniższej wartości znamionowej w systemie.</p>						

1. Nie włączać jeszcze zasilania powietrzem pistoletu. Ustawić ciśnienie cieczy na niskie ciśnienie startowe. Jeśli regulator ciśnienia cieczy został zainstalowany, skorzystać z niego w celu wykonania regulacji.

Jeśli system nie posiada regulatora cieczy, ciśnienie cieczy jest regulowane za pomocą regulatora powietrza zasilającego pompę, według poniższego wzoru:

$$\text{Pompa} \times \text{Ustawienie regulatora} = \text{Ciecz}$$

$$\text{Stosunek} \quad \text{powietrza pompy} \quad \text{Ciśnienie}$$

2. Uruchomić pistolet w celu sprawdzenia atomizacji, nie zwracać jeszcze uwagi na kształt wzoru.
3. Powoli zwiększyć ciśnienie cieczy do momentu, w którym dalsze zwiększenie ciśnienia cieczy nie poprawia wyraźnie rozpylania cieczy.

4. Zamknąć powietrze regulacji wzoru poprzez przekręcenie kurka zgodnie z ruchem wskazówek zegara (in) do oporu. Patrz RYS. 13. Pistolet jest ustawiony na najszerzy wzór.

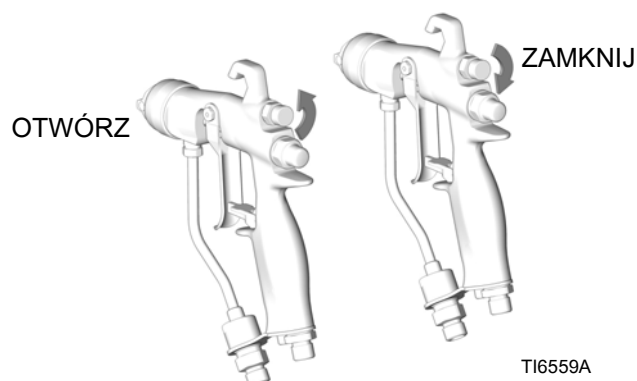

Rys. 13

5. Ustawić ciśnienie powietrza rozpylania na około 5 psi (3,5 kPa, 0,35 bar) przy naciśnięciu spustu. Sprawdzić wzór natryskiwania, następnie powoli zwiększać ciśnienie powietrza aż elementy końcowe są dokładnie rozpylone i powrócić do wzoru natryskiwania. Patrz RYS. 14. Ciśnienie powietrza od siedmiu do 10 psi (4,9 do 7,0 kPa, 0,49 do 0,7 bar) jest zazwyczaj wystarczające do atomizacji elementów końcowych, w szczególności w przypadku materiałów o niskiej lepkości. Zbyt wysokie ustawienie ciśnienia powietrza spowoduje gromadzenie się materiału w obręczy i zmniejszy skuteczność transferu. Nie przekraczać ciśnienia powietrza 100 psi (0,7 MPa, 7 bar) na pistolecie.

W przypadku węższego wzoru, przekręcić kurek zaworu regulacji wzoru przeciwnie do ruchu wskazówek zegara (out). Patrz RYS. 13. Jeśli wzór nie jest nadal wystarczająco wąski, zwiększyć nieznacznie ciśnienie powietrza do pistoletu lub zastosować dyszę innego rozmiaru. (Niedostępne w przypadku pistoletów wyposażonych w dyszę RAC.)



Rys. 14

Obsługa HVLP

UWAGA: W celu obsługi HVLP, atomizacja nie może przekraczać 10 psi. Zastosować Zestaw weryfikacji HVLP 24C788 w celu sprawdzenia psi ciśnienia.

UWAGA: Nie ma regulacji wiatraka w przypadku stosowania dyszy i obręczy RAC.

Nakładanie cieczy

Zawsze trzymać pistolet pod kątem prostym do powierzchni. Nie wykonywać łuku z pistoletem, ponieważ może to spowodować nierówne pokrycie cieczą. Patrz RYS. 15.

1. W celu osiągnięcia najlepszych wyników podczas nakładania cieczy, trzymać pistolet prostopadle do powierzchni i utrzymywać stałą odległość około 8 do 12 cali (200 do 300 mm) od natryskiwanego obiektu.
2. W celu uzyskania równego wykończenia, wykonywać gładkie, równe pociągnięcia po obiekcie zachowując 50% zakładkę.
3. Malować za pomocą równoległych pociągnięć. Pistolet natryskowy nakłada wszystkie powłoki równo bez nakładania krzyżowego.

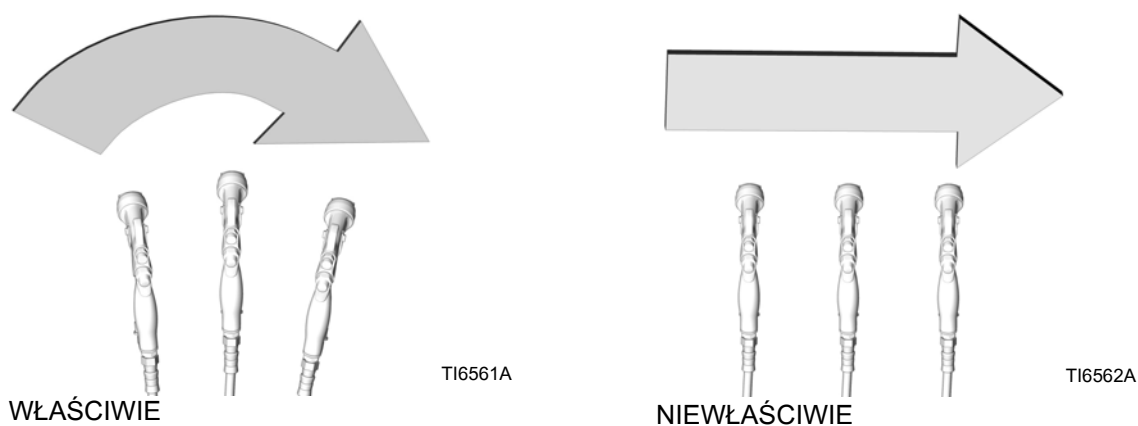

Rys. 15

Codzienna konserwacja pistoletu, przepłukiwanie i czyszczenie



WAŻNA INFORMACJA

Chlorek metylenu z kwasem metanowym lub propiolowym nie jest zalecany jako rozpuszczalnik do przepłukiwania lub czyszczenia tego pistoletu, ponieważ uszkodzi on aluminiowe i nylonowe elementy.

WAŻNA INFORMACJA

Nie stosować żadnej metody czyszczenia, która mogłaby umożliwić przedostanie się rozpuszczalnika do przewodów powietrznych pistoletu. Rozpuszczalnik pozostawiony w przewodach powietrznych pistoletu mógłby skutkować niską jakością wykończenia farby.

Nie kierować pistoletu podczas czyszczenia.



TI6563A

Nie wycierać pistoletu ściereczką nasączoną rozpuszczalnikiem; wycisnąć nadmiar.



TI4827A

Nie zanurzać pistoletu w rozpuszczalniku.



Nie stosować narzędzi metalowych do czyszczenia otworów obrotowych, ponieważ może je zadrapać; zadrapania mogą zakłócać wzór natryskiwania.



Ogólna konserwacja systemu

1. Uwolnić ciśnienie, strona 10.
2. Codziennie czyścić przewody zasilania cieczą i powietrzem.
3. Sprawdzić pod kątem wycieków cieczy z pistoletu oraz węży cieczy. Dokręcić łączniki lub wymienić sprzęt wedle potrzeby.
4. Przepłukać pistolet przed zmianą kolorów i każdorazowo po zakończeniu korzystania z pistoletu.

Konserwacja filtra cieczy

1. Odkręcić łącznik wlotu cieczy (18).
2. Usunąć i sprawdzić filtr cieczy wewnątrz przewodu (12). Wyczyścić lub wymienić filtr, jeśli to konieczne.

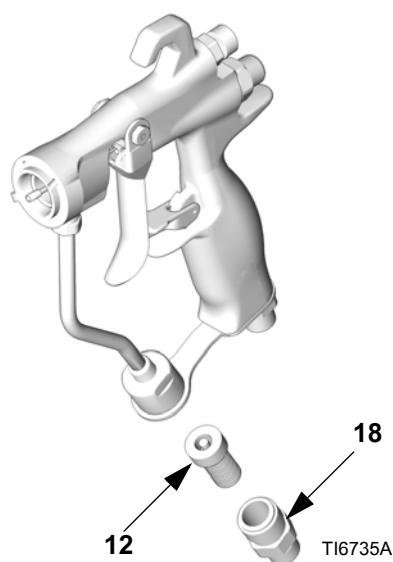

Rys. 16

WAŻNA INFORMACJA

Gwinty łącznika wlotu cieczy dla nowych modeli pistoletów są **nieznacznie gładziej** niż gwinty w starszych modelach pistoletu. **Łączniki wlotu cieczy nie są zamienne**. Zastosowanie niewłaściwego łącznika uszkodzi gwinty.

Przepłukiwanie i czyszczenie

UWAGA:

- Przepłukiwać przed zmianą kolorów, zanim ciecz może wyschnąć w sprzęcie, na koniec dnia, przed przechowywaniem i przed naprawą sprzętu.
- Przepłukiwać pompę przy najniższym możliwym ciśnieniu. Sprawdzić złączki pod kątem wycieków i dokręcić, jeśli to konieczne.
- Przepłukiwać cieczą, która jest kompatybilna z cieczą, która jest usuwana oraz z mokrymi częściami sprzętu.

1. Uwolnić ciśnienie, strona 10.
2. Usunąć pierścień ustalający obręczy (6), obręcz (21) oraz dyszę natryskiwania (33). Zanurzyć dyszę natryskiwania z kompatybilnym rozpuszczalnikiem.
3. Odłączyć wąż zasilania cieczą (F) oraz wąż zasilania powietrzem (G) od pistoletu.

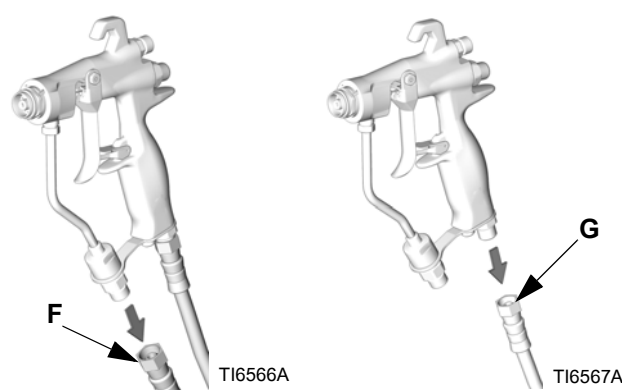

Rys. 17

4. Podłączyć wąż zasilania rozpuszczalnikiem (T) do pistoletu.

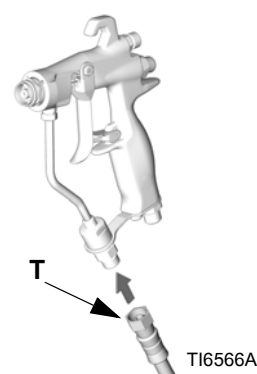

Rys. 18

5. Powoli zwiększać ciśnienie. Skierować pistolet do uziemionego metalowego pojemnika i przepłukiwać pistolet rozpuszczalnikiem aż do usunięcia wszystkich pozostałości cieczy z przewodów pistoletu.

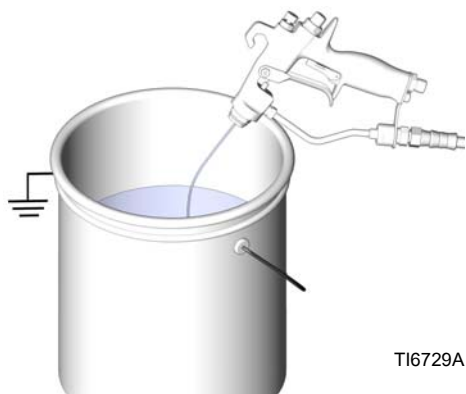

TI6729A

Rys. 19

6. Wyłączyć zasilanie rozpuszczalnikiem.
7. Uwolnić ciśnienie.
8. Odłączyć wąż zasilania rozpuszczalnikiem (T) od pistoletu.

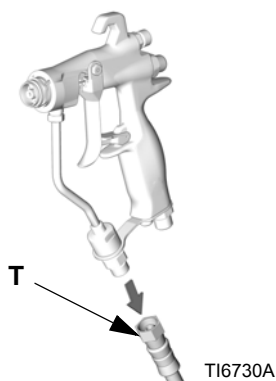

TI6730A

Rys. 20

WAŻNA INFORMACJA

Uruchomić pistolet przy każdym dokręceniu lub usunięciu dyfuzora (5). Utrzyma go iglicę z kulką z dala od powierzchni gniazda i zapobiega jego uszkodzeniu.

9. Jeśli to konieczne, usunąć dyfuzor (5) w celu wyczyszczenia, uruchomić pistolet podczas usuwania dyfuzora za pomocą narzędzia pistoletu (30).

10. Zanurzyć koniec szczotki z miękkiej szczeciny w kompatybilnym rozpuszczalniku. Nie nasączać stale szczeciny szczotki rozpuszczalnikiem i nie stosować szczotki drucianej.



Rys. 21

11. Przy pistolecie skierowanym do dołu, wyczyścić przednią część pistoletu za pomocą szczotki o miękkiej szczecinie i rozpuszczalnika.

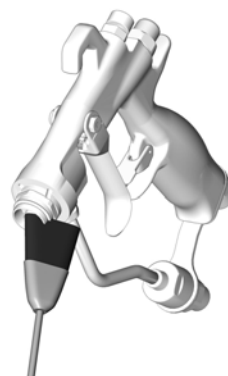

Rys. 22

12. Wyszorować pierścień ustalający obręczy (6), obręcz (21), dyfuzor (5) i dyszę natryskiwania (33) za pomocą szczotki o miękkiej szczecinie. W celu wyczyszczenia otworów obręczy, wykorzystaj miękkie narzędzie, takie jak wykałaczka, w celu uniknięcia uszkodzenia powierzchni krytycznych. Przedmuchać powietrzem dyszę natryskiwania w celu upewnienia się, że kryza jest czysta. Jako minimum codziennie czyść obręcz i dyszę natryskiwania. Niektóre zastosowania mogą wymagać częstszego czyszczenia.

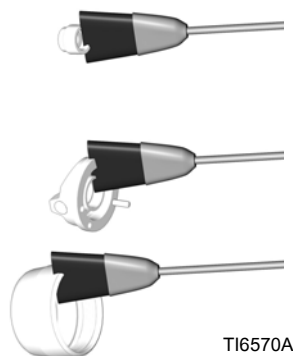

Rys. 23

13. Jeśli usunięto dyfuzor, uruchomić pistolet podczas ponownej instalacji dyfuzora (5) za pomocą narzędzia pistoletu (30). Dokładnie dokręcić dyfuzor w celu uzyskania dobrej szczelności. Dokręcić momentem 155-165 cali-funtów (18-19 N•m). Po właściwym dokręceniu, kołnierz będzie wystawał na pistolecie.

14. Zainstalować pierścień ustalający obręczy (6), obręcz (21) oraz dyszę natryskiwania (33).

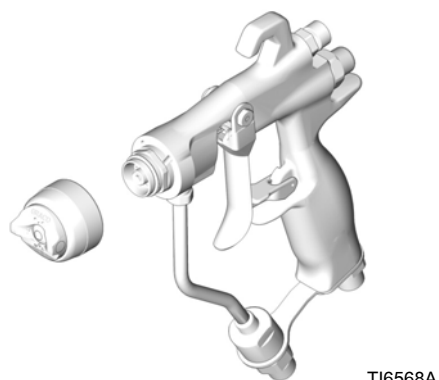

Rys. 24

15. Nasączyć miękką ściereczkę rozpuszczalnikiem i wycisnąć nadmiar. Pistolet skierować do dołu i wytrzeć zewnętrzną część pistoletu.

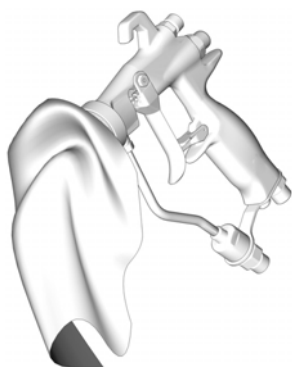

Rys. 25

16. Po wyczyszczeniu pistoletu, co tydzień nasmarować następujące części smarem 111265:

- Czop obrotu spustu (A)
- Występ z obu stron pistoletu, gdzie spust łączy się z korpusem pistoletu (B)
- Wał iglicy ciecicy, za spustem (C)

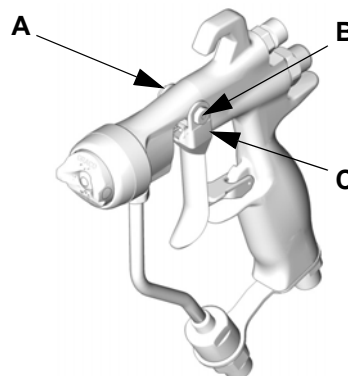

Rys. 26

Dysza Reverse-A-Clean® (RAC)

UWAGA: Nie zanurzać uszczelki gniazda dyszy RAC (33a) w rozpuszczalniku przez długi czas lub może nastąpić pęcznienie.

Czyszczenie zatkanej dyszy RAC

Zwolnić spust i włączyć blokadę spustu.

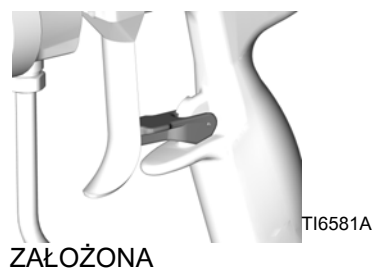

Rys. 27

Obróć końcówkę przełączenia.

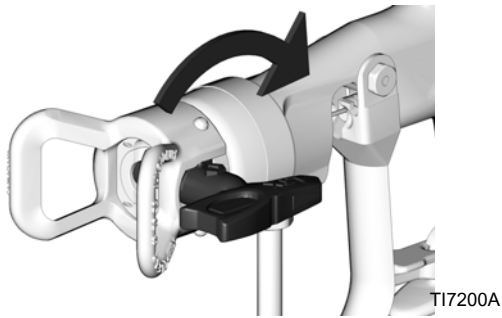

Rys. 28

Zwolnić blokadę spustu.

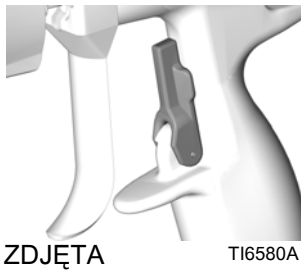

Rys. 29

Uruchomić pistolet do kubła w celu wyczyszczenia zatoru.

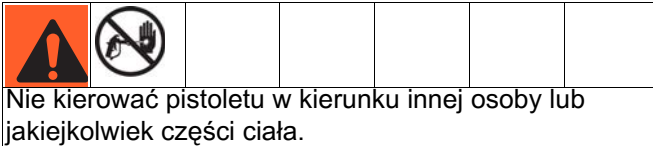

Rys. 30

Włączyć blokadę spustu.

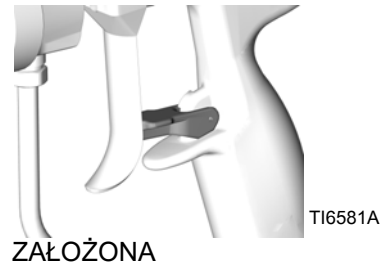

Rys. 31

Przekręcić końcówkę przełączenia w oryginalne położenie.

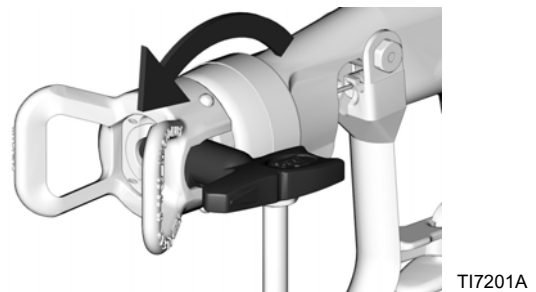

Rys. 32

Zwolnić blokadę spustu i kontynuować natryskiwanie.

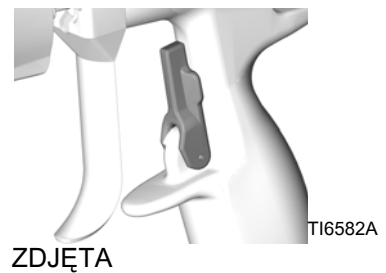

Rys. 33



Rozwiązywanie problemów



UWAGA:

- Sprawdzić wszystkie możliwe środki naprawcze w niniejszej tabeli rozwiązywania problemów przez demontażem pistoletu.
- Niektóre niewłaściwe wzory są spowodowane niewłaściwą równowagą pomiędzy powietrzem a cieczą.

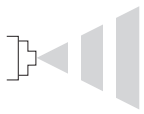
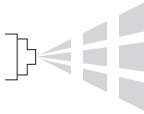
Problem	Przyczyna	Rozwiązanie
Wyciek cieczy z tyłu obszaru uszczelnienia cieczy.	Zużyte uszczelnienie lub wał iglicy.	Wymienić zespół iglicy (2).
Wyciek powietrza z pistoletu.	Zawór powietrza niewłaściwie umieszczony.	Wyczyścić lub wymienić zawór powietrza (8).
Wyciek cieczy z przodu pistoletu.	Zniszczona lub uszkodzona iglica z kulką.	Wymienić zespół iglicy (2) i gniazdo (5c).
	Zużyty zespół gniazda.	Wymienić gniazdo (5c) oraz uszczelkę (5b, wyłącznie modele węglkowe). Uszczelkę należy wymieniać każdorazowo przy wymianie zespołu gniazda. Nie zmieniać kierunku plastikowego gniazda (5c, wyłącznie model pistoletu 24C854) jeśli jest zużyte. Należy wymienić gniazdo, jeśli jest zużyte.
	Zbyt niska lepkość cieczy do właściwego uszczelnienia z gniazdem węglkowym.	Zainstalować plastikowe gniazdo (5c).
Ciecz w przewodach powietrza.	Przeciekająca uszczelka dyszy natryskiwania.	Dokręcić pierścień ustalający (6) lub wymienić dyszę natryskiwania (33).
	Przeciekanie wokół obudowy gniazda.	Wymienić uszczelkę (5b, wyłącznie modele węglkowe). Uszczelkę należy wymieniać każdorazowo przy wymianie zespołu gniazda.
	Przeciekający łącznik wlotu cieczy.	Wymienić uszczelkę rurki cieczy (22). Uszczelkę należy wymienić podczas każdego usunięcia złącza rurki cieczy.
Wolne odcięcie cieczy.	Gromadzenie się cieczy na elementach iglicy cieczy.	Usunąć i wyczyścić lub wymienić zespół iglicy cieczy (2).
Brak wypływania cieczy po uruchomieniu.	Dysza natryskiwania zatkana.	Wyczyścić dyszę natryskiwania. Patrz strona 14.
	Zatkany filtr cieczy i wąż cieczy.	Po usunięciu dyszy (patrz powyżej), bardzo powoli poluznić wąż i złączenie na pistolecie i stopniowo uwalniać ciśnienie. Następnie dokładnie poluznić w celu usunięcia przeszkody. Wyczyścić lub wymienić filtr (12).

Problem	Przyczyna	Rozwiązanie
Nierówny lub rozdzielający się natrysk. 	Niewystarczające zasilanie cieczą.	Wyregulować regulator cieczy lub napelnić zbiornik zasilania cieczą.
	Powietrze w przewodzie zasilania farbą.	Sprawdzić, dokręcić złącza węża syfonu pompy, spuścić powietrze z przewodu zasilania farbą.
	Próba „ustawienia w chorągiewkę” (częściowego uruchomienia pistoletu).	Nie można „ustawić chorągiewki” pistoletu AA. Ustawienie w chorągiewkę spowoduje drastyczną redukcję ciśnienia na dyszy, skutkującą niską atomizacją i/lub rozdzielaniem.
Rozdzielający się natrysk. 	Dysza natryskiwania częściowo zablokowana.	Wyczyścić lub wymienić dyszę natryskiwania. Patrz strona 14.
Nieregularny wzór. 	Nagromadzenie się cieczy w dyszy natryskiwania lub częściowo zablokowana dysza natryskiwania.	Wyczyścić lub wymienić dyszę natryskiwania. Patrz strona 14.
	Po wadliwej stronie wzoru, otwory wylotu powietrza są częściowo lub całkowicie zablokowane.	Wyczyścić otwory wylotu powietrza za pomocą rozpuszczalnika i miękkiej szczotki. Patrz strona 14.
Wzór naciska na jedną stronę, ta sama strona obręczy brudzi się.	Otwory wylotu powietrza są częściowo lub całkowicie zablokowane.	Wyczyścić otwory wylotu powietrza za pomocą rozpuszczalnika i miękkiej szczotki lub wykałaczki. Patrz strona 14.
Nagromadzenie się materiału w obręczy.	Ustawienie ciśnienia powietrza zbyt wysokie.	Zredukować ciśnienie wlotowe powietrza. Po włączeniu zaleca się ciśnienie powietrza od siedmiu do 10 psi (4,9 do 7,0 kPa, 0,49 to 0,7 bar).

Naprawa



Zestawy naprawcze

UWAGA:

- Dostępny jest zestaw naprawczy uszczelki 249422. Aby zapewnić najlepsze wyniki należy użyć wszystkich nowych części zestawu. Części zestawu są oznaczone gwiazdką, na przykład (7*).
- Dostępne są zestawy naprawcze gniazd plastikowych 249424 i gniazd węglkowych 249456, które mogą być używane z pistoletami modelu G15 i G40. Aby zapewnić najlepsze wyniki należy użyć wszystkich nowych części zestawu. Części zestawu oznaczone są symbolem w wykazie Części, na przykład (5c†).
- Zestaw gniazda plastikowego 249424 jest przeznaczony do zastosowania niskiego ciśnienia.

Wymiana zaworu wentylatora

1. Uwolnić ciśnienie, strona 10.
2. Odkręcić uszczelkę zaworu wentylatora (A) z tyłu korpusu wentylatora (1). Wysunąć zespół zaworu wentylatora (4) z korpusu pistoletu. Patrz RYS. 34.
3. Przed ponowną instalacją, przekręcić zawór regulacji wzoru (C) zespołu wymienianego zaworu wentylatora (4) dokładnie przeciwnie do ruchu wskazówek zegara w celu zapobieżenia uszkodzeniu gniazda (5c). Zainstalować zespół wymienianego zaworu wentylatora w korpusie pistoletu (1). Przykręcić nakrętkę uszczelki (A) do korpusu pistoletu i dokręcić momentem 90 cali (10,5 N•m).

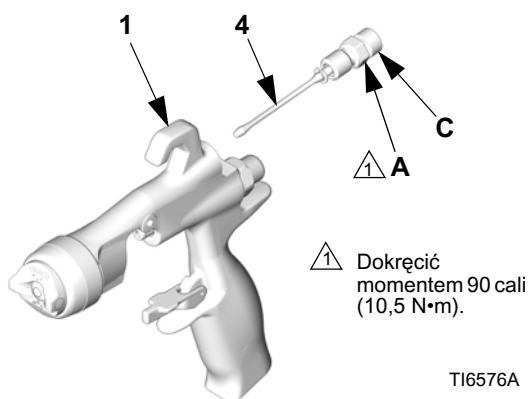

Rys. 34

Całkowita naprawa uszczelnienia pistoletu

Demontaż

Naprawa gniazda

UWAGA:

- Patrz Zestawy naprawcze, strona 20.
 - Przed natryskiwaniem wyczyścić części za pomocą rozpuszczalnika kompatybilnego z częściami i cieczą.
1. Uwolnić ciśnienie, strona 10. Usunąć węże cieczy i powietrza z pistoletu.
 2. Usunąć pierścień ustalający obręczy (6), obręcz (21) oraz dyszę natryskiwania (33). Patrz RYS. 35.

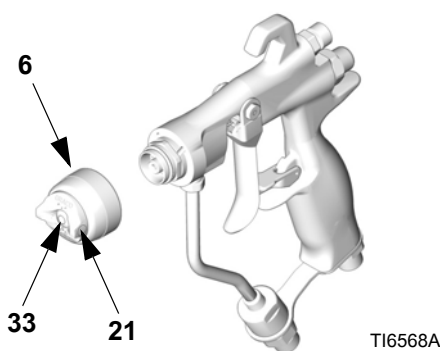

Rys. 35

3. Uruchomić pistolet w celu wypchnięcia obudowy iglicy z gniazda, odkręcić dyfuzor (5) z korpusu pistoletu (1), za pomocą narzędzia pistoletu (30).
4. Sprawdzić czy uszczelko okrągłe są na miejscu (5e*, 5f*, i 5g*). Delikatnie usunąć uszczelki okrągłe z obudowy dyfuzora (5a) i wymienić, jeśli to konieczne.
5. Usunąć nakrętkę gniazda (5d), gniazdo (5c) oraz uszczelkę gniazda (5b, wyłącznie w modelach węglkowych) za pomocą klucza ampulowego 7/32.
6. Sprawdzić gniazdo (5c) oraz uszczelkę gniazda (5b) i wymienić, jeśli to konieczne.

7. Ponownie zainstalować uszczelkę gniazda (5b, wyłącznie w modelach węglkowych), gniazdo (5c) oraz nakrętkę gniazda (5d). Dokręcić momentem 45-50 cala. Uważać, aby nie przekręcić nakrętki.

UWAGA:

- Podczas ponownej instalacji gniazda węglkowego (5c), stożkowy koniec gniazda (czerwona strona) należy skierować w kierunku do dyszy pistoletu.
- Plastikowe gniazdo (5c, pistolety model 24C854) można ponownie instalować w dowolnym kierunku. W celu uniknięcia wyciekania cieczy, nie zmieniać kierunku plastikowego gniazda (5c), jeśli jest zużyte. Należy wymienić gniazdo, jeśli jest zużyte.

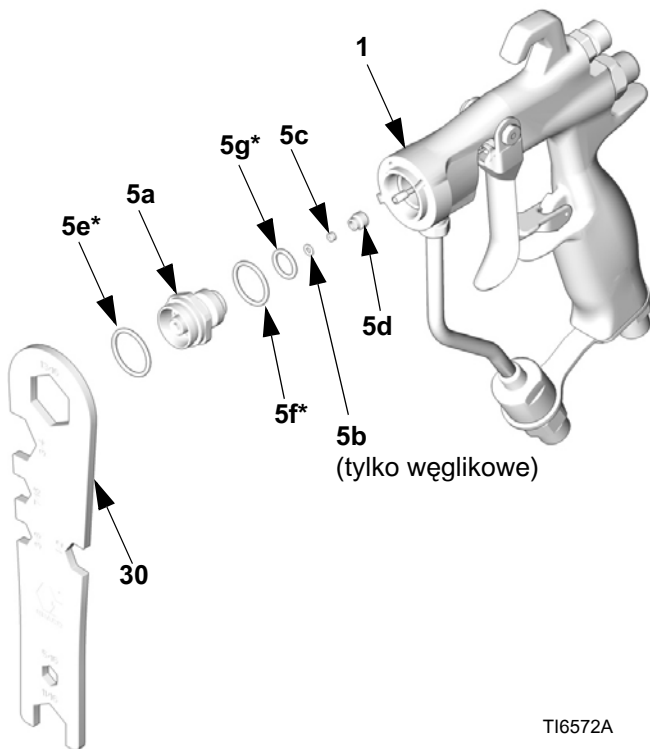

Rys. 36

TI6572A

Naprawa iglicy

1. Usunąć dyfuzor, patrz Naprawa gniazda, strona 20.
2. Usunąć nakrętkę czopa obrotu spustu (14‡), czop obrotu (13‡), oraz spust (3‡) za pomocą narzędzia pistoletu (30) oraz klucza do nakrętek (29). Patrz Rys. 37.

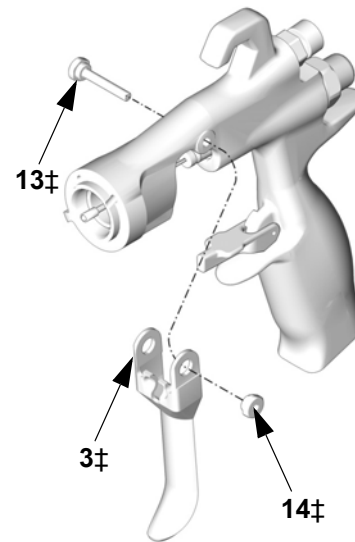

TI6574A

Rys. 37

3. Usunąć zespół iglicy cieczy (2) z przodu pistoletu za pomocą klucza do nakrętek (29). Jeśli iglica jest wygięta lub uszkodzona lub uszczelnienie jest zużyte lub przecieka, wymienić cały zespół iglicy. Jeśli wymiana jest niezbędna, należy usunąć uszczelkę okrągłą (2a*), która może wbijać się wewnątrz korpusu pistoletu. Patrz Rys. 38.

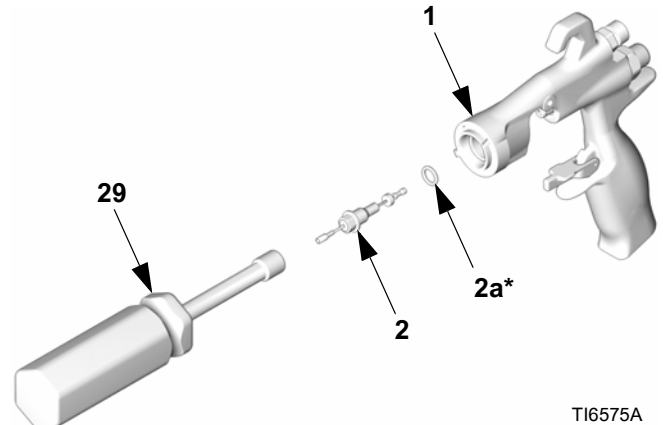

TI6575A

Rys. 38

Naprawa zaworu powietrza

1. Odkręcić nasadkę sprężyny (11) z tyłu korpusu pistoletu (1) za pomocą narzędzia pistoletu (30). Usunąć dwa sprężyny (15 i 19) oraz wał (9).
2. Wypchnąć zespół zaworu powietrza (8*) z tyłu pistoletu. Patrz Rys. 39.
3. Sprawdzić nasadkę u-cap (7*) w korpusie pistoletu (1). Jeśli nasadka u-cap jest zużyta lub przecieka, ostrożnie usunąć ją z przedniej części korpusu pistoletu za pomocą wykałaczki.

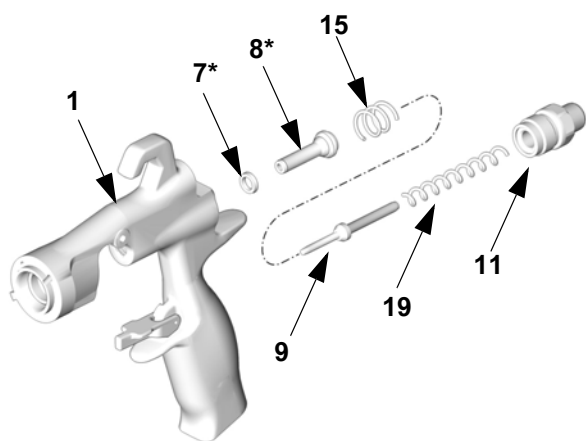

TI6577B

Rys. 39

Wymiana rurki cieczy

1. Usunąć łącznik wlotu powietrza (17) za pomocą narzędzia pistoletu (30) i usunąć śrubę (20) za pomocą klucza ampułowego 3/16 cala.
2. Odkręcić łącznik wlotu cieczy (18). Usunąć i wyczyścić lub wymienić filtr cieczy w przewodzie (12).
3. Odkręcić złączkę rurki cieczy (C) z wlotu cieczy pistoletu. Ostrożnie wyjąć uszczelkę (22*).

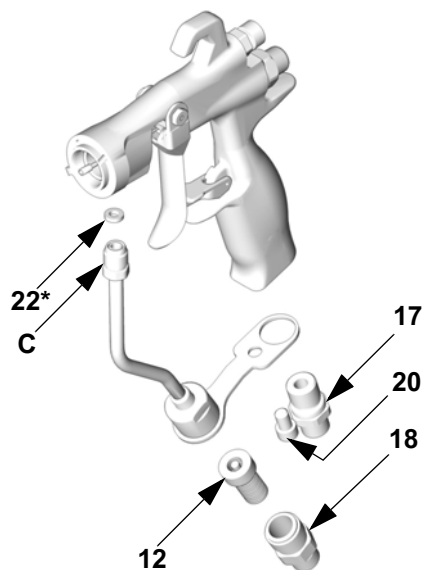

TI6573A

Rys. 40



A series of horizontal lines spanning the width of the page, providing a template for writing or drawing.

Ponowny montaż

UWAGA: Patrz Zestawy naprawy, strona 20.

1. Zainstalować uszczelkę rurki (22*) w pistolecie. Ręcznie dokręcić złączkę rurki cieczy (C) na wlocie cieczy pistoletu. Ręcznie dokręcić łącznik wlotu powietrza (17) oraz śrubę (20). Złączkę rurki cieczy dokręcić momentem do 150-160 cali (17-18 N•m). Łącznik wlotu powietrza dokręcić momentem do 210-220 cali (24-25 N•m). Śrubę zaciskową rurki cieczy dokręcić momentem do 50-60 cali (6-7 N•m). Patrz Rys. 43.
2. Zainstalować filtr cieczy w przewodzie (12) w podstawie rurki cieczy. Przykręcić łącznik wlotu cieczy (18) do podstawy rurki. Dokręcić momentem 175-185 cali (20-21 N•m). Patrz Rys. 43.
3. Umieścić nową nasadkę u-cup (7*) na narzędziu instalacji gniazda (28*), której występy są kierowane ku narzędziu jak to pokazano na Rys. 41. Wcisnąć nasadkę u-cup do tyłu pistoletu aż ostatecznie zaskoczy.

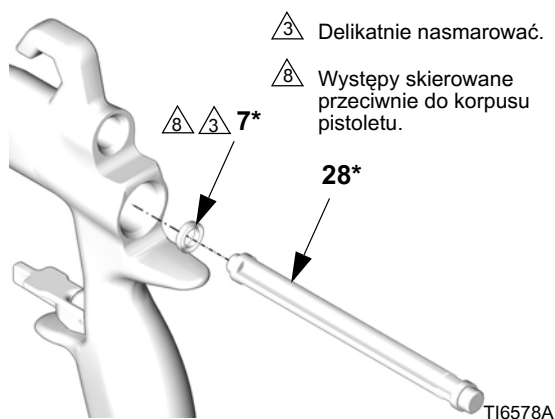

Rys. 41

4. Nasmarować przedni koniec zespołu zaworu powietrza (8*). Delikatnie wsunąć zespół zaworu powietrza do tyłu pistoletu, przez nasadkę u-cup (7*), do samego końca. Należy uważać, aby nie uszkodzić okrągłej uszczelki. Patrz Rys. 43.
5. Ostrożnie wsunąć cieńszy koniec wału (9) do zaworu powietrza (8*).
6. Zainstalować dwa sprężyny (15 i 19). Dokręcić nasadkę sprężyny (11) w tyle korpusu pistoletu. Dokręcić momentem 210-220 cali (24-25 N•m).
7. Delikatnie nasmarować uszczelki okrągłe zespołu iglicy oraz wał, tam gdzie wsuwa się uszczelnienie. Upewnić się, że uszczelka okrągła (2a*) jest w miejscu w korpusie pistoletu (1).

8. Wprowadzić zespół iglicy cieczy (2) do przedniej części pistoletu. Za pomocą klucza do nakrętek (29) przykręcić zespół iglicy cieczy do korpusu pistoletu (1) i dokręcić momentem 50-60 cali (6-7•m). Patrz Rys. 42.

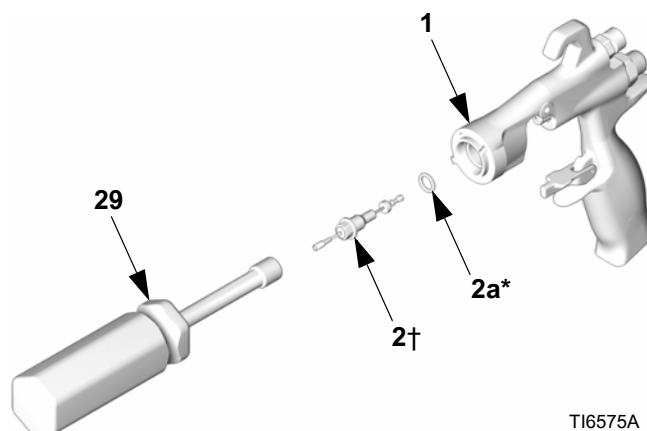

Rys. 42

9. Zainstalować spust (3), czop obrotu (13) oraz nakrętkę (14). Zastosować blokadę gwintu o niskiej wytrzymałości i upewnić się, że mosiężny element zespołu iglicy cieczy (2) znajduje się za spustem. Patrz Rys. 43. Nasmarować obie strony czopa obrotu, w miejscach, w których spust styka się z czopem, nasmarować występ po obu stronach pistoletu, w miejscach, w których spust styka się z korpusem pistoletu. Nakrętkę dokręcić momentem do 20-30 cali (2-3 N•m).
10. Uruchomić pistolet w celu wciągnięcia iglicy ponownie, przykręcić zespół dyfuzora (5) do korpusu pistoletu (1) za pomocą narzędzia pistoletu (30). Dokręcić momentem 155-165 cali-funtów (18-19 N•m). Po właściwym dokręceniu, kołnierz będzie wystawał na pistolecie.
11. Przymocować pierścień ustalający (6), obręcz (21) oraz dyszę natryskiwania (33).

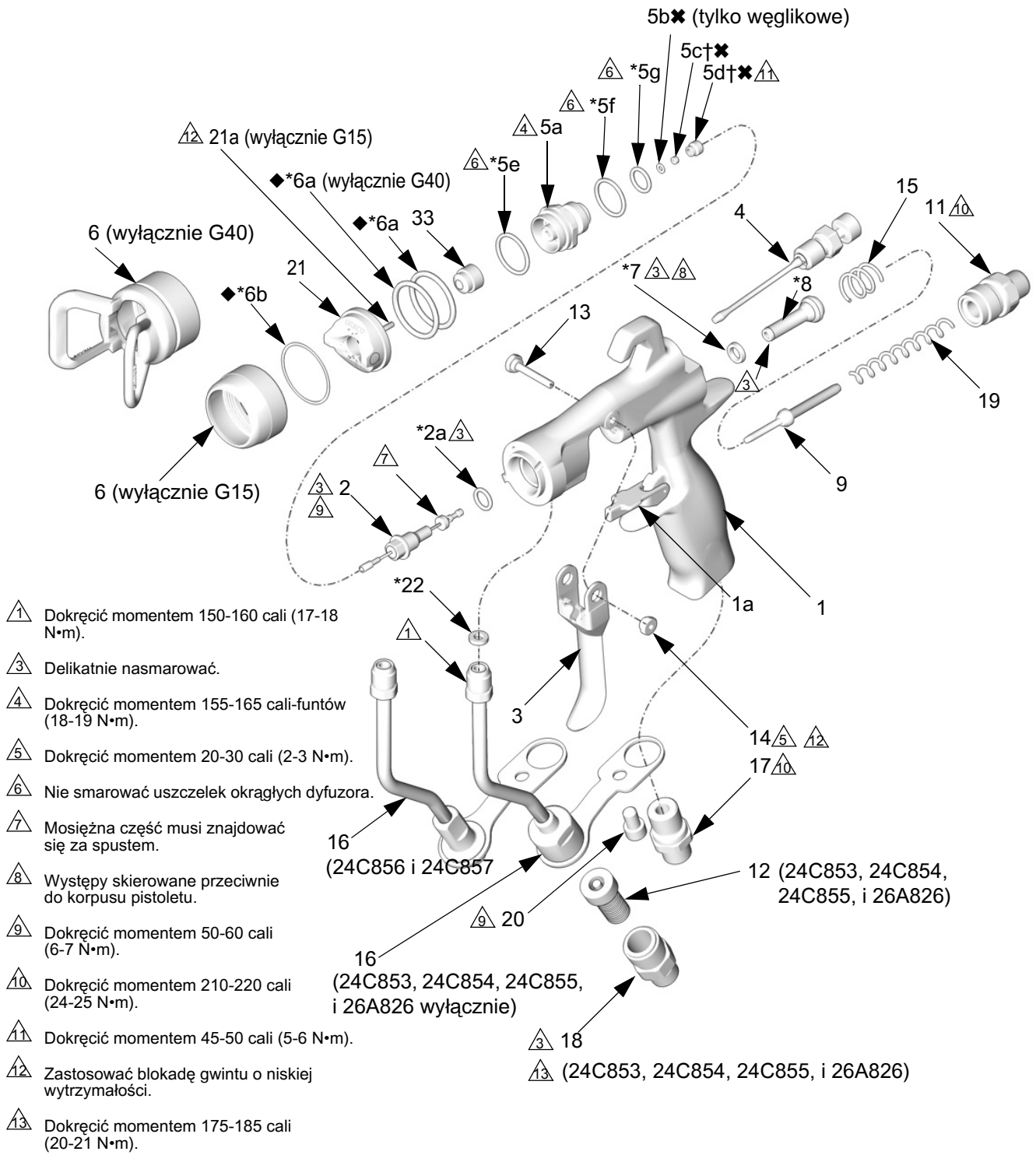

1 Dokręcić momentem 150-160 cali (17-18 N•m).

3 Delikatnie nasmarować.

4 Dokręcić momentem 155-165 cali-funtów (18-19 N•m).

5 Dokręcić momentem 20-30 cali (2-3 N•m).

6 Nie smarować uszczelek okrągłych dyfuzora.

7 Mosiężna część musi znajdować się za spustem.

8 Występy skierowane przeciwie do korpusu pistoletu.

9 Dokręcić momentem 50-60 cali (6-7 N•m).

10 Dokręcić momentem 210-220 cali (24-25 N•m).

11 Dokręcić momentem 45-50 cali (5-6 N•m).

12 Zastosować blokadę gwintu o niskiej wytrzymałości.

13 Dokręcić momentem 175-185 cali (20-21 N•m).

RYS. 43

T16579D

Części

Nr części 24C853, 24C854, i 26A826,
pistolet G15

Nr części 24C855, pistolet G40

Nr części 24C856, pistolet G40, wysoki przepływ

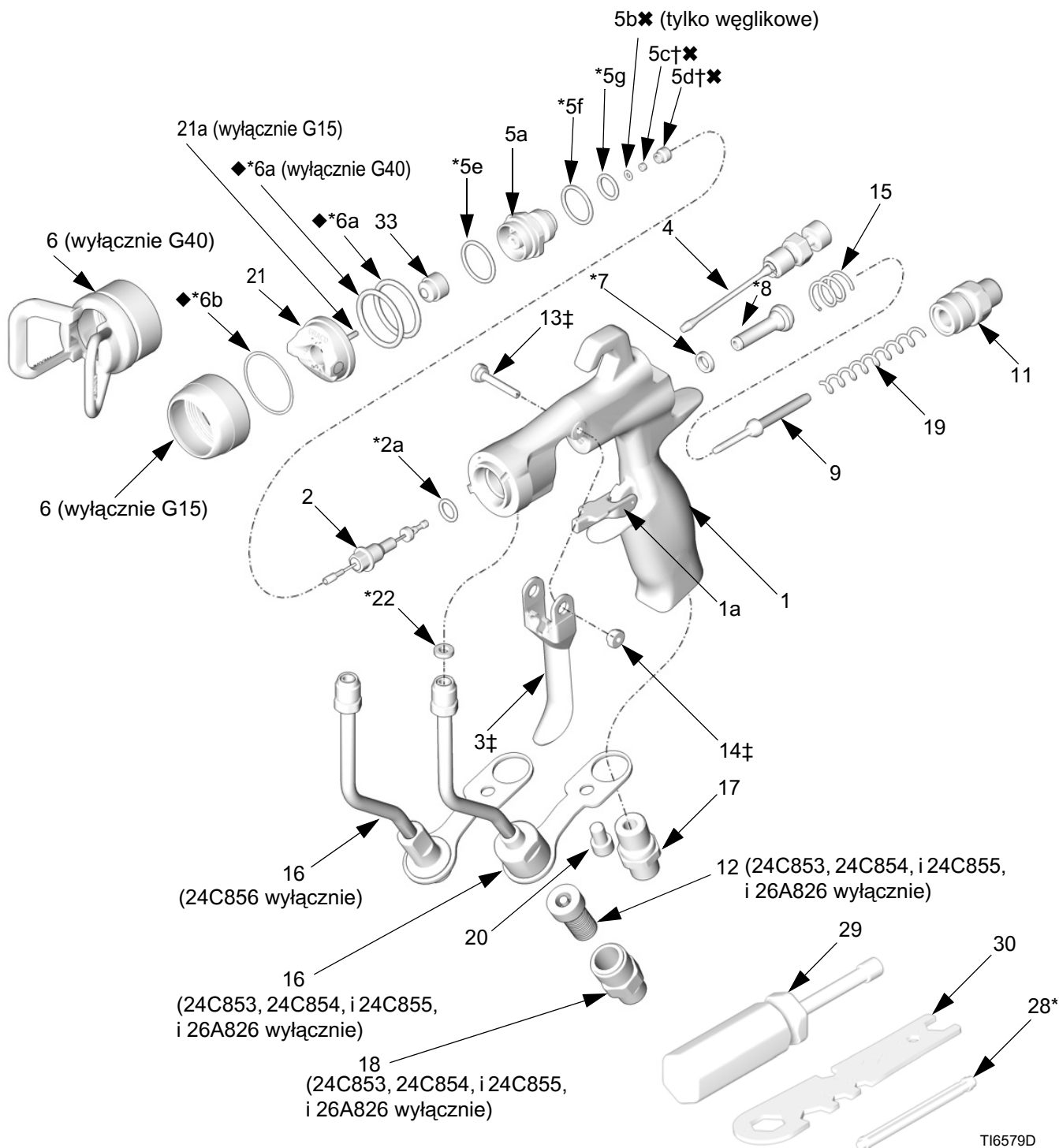

Nr części 24C854, pistolet G15 z plastikowym gniazdem**Nr części 24C853, pistolet G15 z węglkowym gniazdem****Nr części 24C853, pistolet G15 z węglkowym gniazdem, lakierowana nakładka powietrzna**

Nr części 24C854, pistolet G15 z plastikowym gniazdem				Nr części 24C853, pistolet G15 z węglkowym gniazdem, lakierowana nakładka powietrzna			
Nr ref.	Nr części.	Opis	Ilość.	Nr ref.	Nr części.	Opis	Ilość.
1		KORPUS, pistoletu	1	19	119767	SPRĘŻYNA naciskowa	1
1a	249423	STOP, spustu	1			(wyłącznie 24C854 i 26A826)	
2	24B790	IGLICA, zespół; kulka 3/32; sst	1		115141	SPRĘŻYNA naciskowa	1
		obejmuje elementy 2a				(wyłącznie 24C853)	
		(24C854 wyłącznie) i 9		20	119996	ŚRUBA, nasadka,	1
	24B789	IGLICA, zespół; kulka 3/32;	1			sześciokątna; 1/4-20 x 3/8 cala	
		węglkowa obejmuje elementy				(10 mm)	
		2a		21	24C866	OBRĘCZ, zawiera element 21a	1
		(24C853 i 26A826 wyłącznie) i 9				(24C853 i 24C854)	
2a*✓	110004	USZCZELNIENIE, uszczelka	1		26A824	Lakierowana nakładka	1
		okrągła, PTFE				powietrzna, zawiera element	
3‡		SPUST, pistoletu	1			21a	
4	249135	ZAWÓR, wentylatora, zespół	1	21a	24D627	CZOP, obręczy; indeksowanie	1
5	249132	DYFUZOR, zespół	1			(Opakowanie 3 szt.)	
		(24C854 wyłącznie)		22*✓	115133	USZCZELKA, rurki, acetalowa	1
	249133	DYFUZOR, zespół	1	28*		NARZĘDZIE, instalacji;	1
		(24C853 i 26A826 wyłącznie)				uszczelka	
5a		DYFUZOR, obudowa	1	29	117642	NARZĘDZIE, wkrętak nakrętek	1
5b✘	288619	USZCZELKA, gniazda,	1	30	15F446	NARZĘDZIE, pistoletu	1
		nylonowa		31▲	222385	KARTA ostrzegawcza,	1
		(24C853 i 26A826 wyłącznie)				(nie pokazana)	
5c†		GNIAZDO, plastikowe	1	32▲	172479	PRZYWIESZKA ostrzegawcza,	1
		(24C853 i 26A826 wyłącznie)				(nie pokazana)	
5c✘		GNIAZDO, węglkowe	1	33		DYSZA NATRYSKIWANIA,	
		(wyłącznie 24C853)				wybór klienta	
5d†✘		NAKRĘTKA, gniazda	1	33a	183616	USZCZELKA dyszy	1
5e*	111116	USZCZELNIENIE, uszczelka	1			(nie pokazana)	
		okrągła, gniazda, PTFE					
5f*✓	109450	USZCZELNIENIE, uszczelka	1				
		okrągła, PTFE					
5g*✓	111457	USZCZELNIENIE, uszczelka	1				
		okrągła, PTFE					
6	24D438	PIERŚCIEŃ, ustalający;	1				
		zawiera 6a i 6b					
6a*◆✓	109213	USZCZELNIENIE, uszczelka	1				
		okrągła, PTFE					
6b*◆✓	15G320	PODKŁADKA PTFE	1				
7*✓	188493	USZCZELNIENIE, nasadka	1				
		u-cup; UHMWPE					
8*		ZAWÓR, powietrza, zespół	1				
9	16A529	WAŁ, sprężyna cieczy	1				
11	15F195	NASADKA, sprężyny	1				
12	224453	FILTR, dyszy (opakowanie	1				
		5 szt.)					
13‡	15F739	CZOP, obrotowy	1				
14‡	15F740	CZOP, obrotowy, nakrętka	1				
15	114069	SPRĘŻYNA, naciskowa	1				
16	24D436	RURKA, zestaw; obejmuje	1				
		element 22					
17	15F202	ŁĄCZNIK, wlotu powietrza	1				
18	24D437	ŁĄCZNIK, węża, patrz	1				
		Akcesoria łączenia z gwintami					
		JIC					

▲ Naklejki o niebezpieczeństwie wymiany i ostrzegawcze, przywieszki i karty dostępne są bezpłatnie.

* Uwzględniono w Zestawie naprawczym uszczelki 249422 (oddzielne zamówienie).

† Uwzględniono w Zestawie naprawczym gniazda plastikowego 249424 (oddzielne zamówienie).

✘ Uwzględniono w Zestawie naprawczym gniazda węglkowego 249456 (oddzielne zamówienie).

‡ Uwzględniono w Zestawie naprawczym spustu 249585 (oddzielne zamówienie).

◆ Uwzględniono w Zestawie uszczelki obręczy 253032 (oddzielne zamówienie).

✓ Nie do sprzedaży oddzielnie.

Nr części 24C855, pistolet ze standardową dyszą G40**Nr części 24C856, pistolet G40, wysoki przepływ**

Nr			Nr				
Nr ref.	części.	Opis	Ilość.	Nr ref.	części.	Opis	Ilość.
1		KORPUS, pistoletu	1	18	24D437	ŁĄCZNIK, węża (wyłącznie 24C855), patrz Akcesoria łączenia z gwintami JIC.	1
1a	249423	STOP, spustu	1				
2	24B789	IGLICA, zespół, kulka 3/32, węglkowa zawiera elementy 2a i 9	1	19	115141	SPRĘŻYNA, naciskowa	1
2a*✓	110004	USZCZELNIENIE, uszczelka okrągła, PTFE	1	20	119996	ŚRUBA, nasadka, sześciokątna; 1/4-20 x 3/8 cala (10 mm) (wyłącznie 24C855)	1
3‡		SPUST, pistoletu	1	21	249180	OBRĘCZ	1
4	249135	ZAWÓR, wentylatora, zespół	1	22*✓	115133	USZCZELKA, rurki, acetalowa	1
5	249133	DYFUZOR, zespół	1	28*		NARZĘDZIE, instalacji; uszczelka	1
5a		DYFUZOR, obudowa	1	29	117642	NARZĘDZIE, wkrętak nakrętek	1
5b✘	288619	USZCZELKA, gniazda, nylonowa	1	30	15F446	NARZĘDZIE, pistoletu	1
5c✘		GNIAZDO, węglkowe	1	31▲	222385	KARTA ostrzegawcza, (nie pokazana)	1
5d✘		NAKRĘTKA, gniazda	1	32▲	172479	PRZYWIESZKA ostrzegawcza, (nie pokazana)	1
5e*	111116	USZCZELNIENIE, uszczelka okrągła, gniazda, PTFE	1	33		DYSZA NATRYSKIWANIA, wybór klienta	
5f*✓	109450	USZCZELNIENIE, uszczelka okrągła, PTFE	1	33a	183616	USZCZELKA dyszy (nie pokazana)	1
5g*✓	111457	USZCZELNIENIE, uszczelka okrągła, PTFE	1				
6	24D439	OSŁONA DYSZY, zawiera elementy 6a i 6b (wyłącznie 24C855 i 24C856)	1				
6a*◆✓	109213	USZCZELNIENIE, uszczelka okrągła, PTFE	2				
6b*◆✓	15G320	PODKŁADKA PTFE	1				
7*✓	188493	USZCZELNIENIE, nasadka u-cup; UHMWPE	1				
8*		ZAWÓR, powietrza, zespół	1				
9	16A529	WAŁ, sprężyna cieczy	1				
11	15F195	NASADKA, sprężyny	1				
12	224453	FILTR, dyszy (opakowanie 5 szt., wyłącznie 24C855)	1				
13‡	15F739	CZOP, obrotowy	1				
14‡	15F740	CZOP, obrotowy, nakrętka	1				
15	114069	SPRĘŻYNA, naciskowa	1				
16	24D436	RURKA, zestaw obejmuje element 22 (wyłącznie 24C855)	1				
	249317	RURKA, zestaw (wyłącznie 24C856)	1				
17	15F202	ŁĄCZNIK, wlotu powietrza	1				

▲ Naklejki o niebezpieczeństwie wymiany i ostrzegawcze, przywieszki i karty dostępne są bezpłatnie.

* Uwzględniono w Zestawie naprawczym uszczelki 249422 (oddzielne zamówienie).

✘ Uwzględniono w Zestawie naprawczym gniazda węglkowego 249456 (oddzielne zamówienie).

‡ Uwzględniono w Zestawie naprawczym spustu 249585 (oddzielne zamówienie).

◆ Uwzględniono w Zestawie uszczelki obręczy 253032 (oddzielne zamówienie).

✓ Nie do sprzedaży oddzielnie.



A series of horizontal lines for writing, starting from the top line and extending down to the bottom line. The lines are evenly spaced and cover most of the page width.

Numer części 24C857, pistolet G40 z dyszą RAC

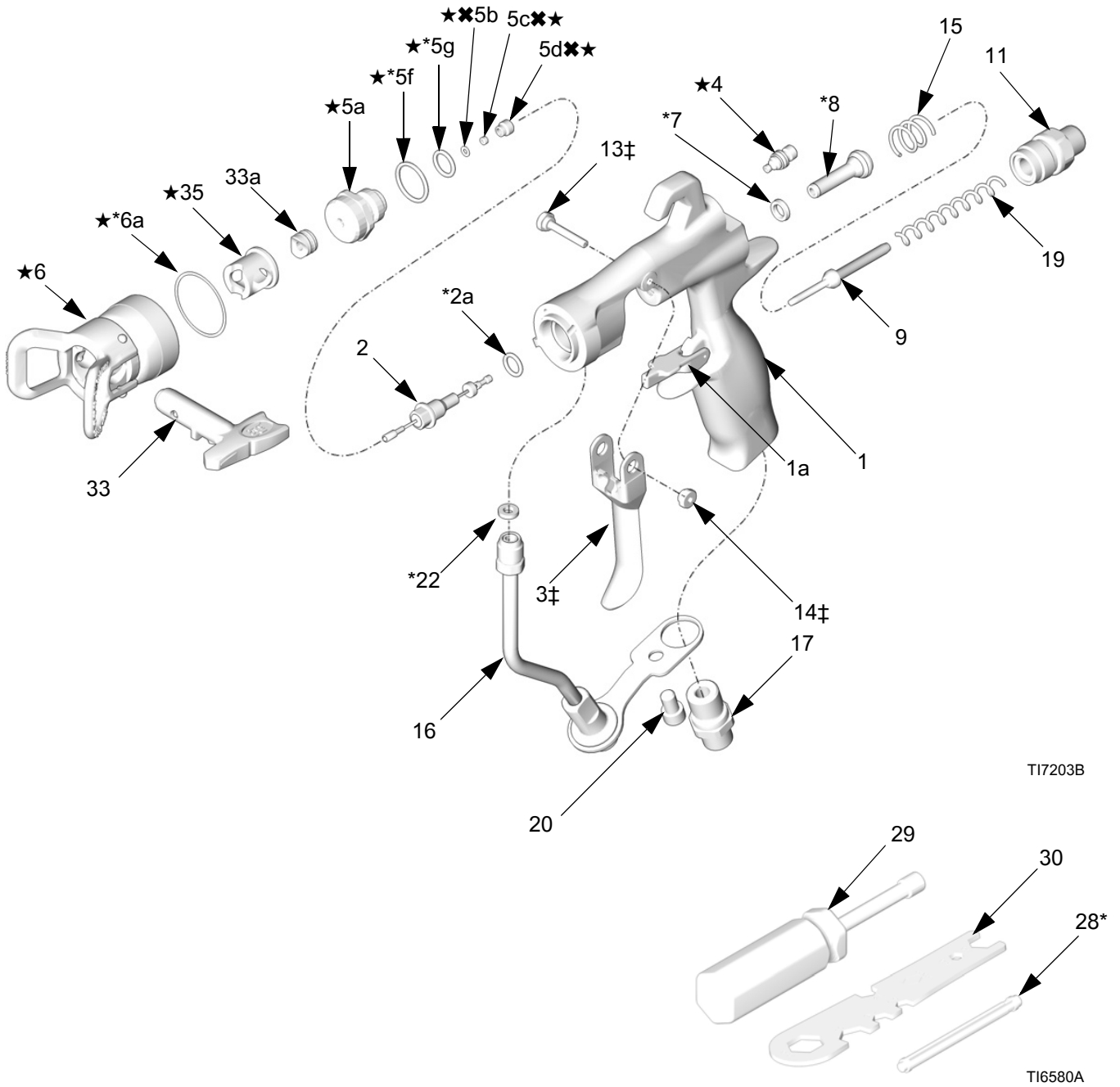

Numer części 24C857, pistolet G40 z dyszą RAC

Nr ref.	Nr części.	Opis	Ilość.	Nr ref.	Nr części.	Opis	Ilość.
1		KORPUS, pistoletu	1	22*✓	115133	USZCZELKA, rurki, acetalowa	1
1a	249423	STOP, spustu	1	28*		NARZĘDZIE, instalacji; uszczelka	1
2	24B789	IGLICA, zespół, kulka 3/32, węglkowa zawiera elementy 2a i 9	1	29	117642	NARZĘDZIE, wkrętak nakrętek	1
2a*✓	110004	USZCZELNIENIE, uszczelka okrągła, PTFE	1	30	15F446	NARZĘDZIE, pistoletu	1
3‡		SPUST, pistoletu	1	31▲	222385	KARTA ostrzegawcza, (nie pokazana)	1
4★	15G713	Nakrętka, wtyczki powietrza	1	32▲	172479	PRZYWIESZKA ostrzegawcza, (nie pokazana)	1
5★	249877	DYFUZOR, zespół, RAC	1	33		DYSZA NATRYSKIWANIA, wybór klienta, patrz strona tabeli wyboru dyszy 32, zawiera element 33a	1
5a★		DYFUZOR, obudowa	1	33a	246453	USZCZELKA RAC, standardowa, czarna	1
5b✳	288619	USZCZELKA, gniazda, nylonowa	1		248936	USZCZELKA RAC, odporna na działanie rozpuszczalnika, pomarańczowa	1
5c✳		GNIAZDO, węglkowe	1	35★	15F442	KORPUS cylindra	1
5d✳		NAKRĘTKA, gniazda	1				
5e*★✓	111116	USZCZELNIENIE, uszczelka okrągła, gniazda, PTFE	1				
5f*★✓	109450	USZCZELNIENIE, uszczelka okrągła, PTFE	1				
5g*★✓	111457	USZCZELNIENIE, uszczelka okrągła, PTFE	1				
6★	24C921	OSŁONA DYSZY/ZESPÓŁ OBRĘCZY, zawiera element 35	1				
6a*★✓	109213	USZCZELNIENIE, uszczelka okrągła, PTFE	1				
7*✓	188493	USZCZELNIENIE, nasadka u-cup; UHMWPE	1				
8*		ZAWÓR, powietrza, zespół	1				
9	16A529	WAŁ, sprężyna cieczy	1				
11	15F195	NASADKA, sprężyny	1				
13‡	15F739	CZOP, obrotowy	1				
14‡	15F740	CZOP, obrotowy, nakrętka	1				
15	114069	SPRĘŻYNA, naciskowa	1				
16	249317	RURKA, zespół	1				
17	15F202	ŁĄCZNIK, wlotu powietrza	1				
19	115141	SPRĘŻYNA, naciskowa	1				
20	119996	ŚRUBA, nasadka, sześciokątna; 1/4-20 x 3/8 cala (10 mm)	1				

▲ Naklejki o niebezpieczeństwie wymiany i ostrzegawcze, przywieszki i karty dostępne są bezpłatnie.

* Części uwzględniono w Zestawie naprawczym uszczelki 249422 (oddzielne zamówienie).

✳ Dołączone do Zestawu naprawczego gniazda węglkowego 249456 (oddzielne zamówienie).

‡ Części uwzględniono w Zestawie naprawczym spustu 249585 (oddzielne zamówienie).

★ Części uwzględniono w Zestawie konwersji 24C791 (oddzielne zamówienie).

✓ Nie do sprzedaży oddzielnie.

Tabela wyboru dyszy natryskiwania

Dysze natryskiwania, do stosowania z obręczą G15/G40

Dysze natryskiwania dokładnego wykończenia AAM

Zalecane do zastosowań o wysokiej jakości wykończenia przy niskich i średnich ciśnieniach.

Zamówienie pożądanej dyszy, numer części AAMxxx, gdzie xxx = 3-cyfrowy numer z macierzy poniżej.



Przemysłowe dysze natryskiwania GG4

Zalecane do zastosowań o wysokim zużyciu przy wysokich ciśnieniach.

Zamówienie pożądanej dyszy, numer części GG4xxx, gdzie xxx = 3-cyfrowy numer z macierzy poniżej.

UWAGA:

- Wszystkie dysze w Tabeli wyboru dyszy natryskiwania mogą być stosowane z pistoletami model G40. Stosować dysze znajdujące się w szarym obszarze tabeli wyłącznie z pistoletami model G40.
- Nie stosować dyszy znajdujących się w szarym obszarze tabeli z modelami G15.

										
<p>Nie stosować dyszy znajdujących się w szarym obszarze Tabeli wyboru dyszy natryskiwania z modelami G15. Pistolety G15 nie są przeznaczone do stosowania z wysokimi ciśnieniami. Nieprzestrzeżenie niniejszego ostrzeżenia może skutkować poważnym obrażeniem, w tym wstrzyknięciem cieczy i rozpryskiem na oczy lub skórę.</p>										

Wymiar kryzy cale (mm)	* Wydajność cieczy fl oz/min (lpm)		Maksymalna szerokość wzoru przy 12 calach (305 mm) cale (mm)								
	przy 600 psi (4,1 MPa, 41 bar)	przy 1000 psi (7,0 MPa, 70 bar)	2 do 4 (100)	4 do 6 (150)	6 do 8 (200)	8 do 10 (250)	10 do 12 (300)	12 do 14 (350)	14 do 16 (400)	16 do 18 (450)	18 do 20 (500)
			Dysza natryskiwania								
† 0,007 (0,178)	4,0 (0,1)	5,2 (0,15)	★107	207	307						
† 0,009 (0,229)	7,0 (0,2)	9,1 (0,27)	109	209	309	409	509				
† 0,011 (0,279)	9,5 (0,28)	12,5 (0,37)	111	211	311	411	511	611	*711		
0,013 (0,330)	12,0 (0,35)	16,0 (0,47)		213	313	413	513	613	713		
0,015 (0,381)	16,0 (0,47)	21,0 (0,62)		215	315	415	515	615	715	815	
0,017 (0,432)	20,0 (0,59)	26,5 (0,78)		217	317	417	517	617	717	817	917
0,019 (0,483)	28,0 (0,8)	36,3 (1,09)		219	319	419	519	619	719	819	919
0,021 (0,533)	35,0 (1,0)	45,4 (1,36)			321	421	521	621	721	821	921
‡ 0,023 (0,584)	40,0 (1,2)	51,9 (1,56)				423	523	623	723		923
‡ 0,025 (0,635)	50,0 (1,5)	64,8 (1,94)				425		625	725	825	★925
‡ 0,027 (0,686)	58,5 (1,7)	75,8 (2,27)					527	627		827	
‡ 0,029 (0,737)	68,0 (1,9)	88,2 (2,65)						629			
‡ 0,031 (0,787)	78,0 (2,2)	101,1 (3,03)				431		631			
‡ 0,033 (0,838)	88,0 (2,5)	114,1 (3,42)						633		★833	
‡ 0,035 (0,889)	98,0 (2,8)	127,1 (3,81)				435					
‡ 0,037 (0,940)	108,0 (3,1)	140,0 (4,20)							737		
‡ 0,039 (0,991)	118,0 (3,4)	153,0 (4,59)					539	639		839	

* Dysze są testowane w wodzie.

Wydajność cieczy (Q) przy innych ciśnieniach (P) można wyliczyć za pomocą poniższego wzoru:

$$Q = (0,041) (QT) \sqrt{P}$$

gdzie QT = wydajność cieczy (fl oz/min) przy 600 psi z powyższej tabeli dla wybranego rozmiaru kryzy.

† Ten rozmiar dyszy obejmuje siatkowy filtr dyszy 150.

★ wyłącznie dysze GG4.

‡ Nie stosować tych dyszy z pistoletami model G15.

* wyłącznie dysze AAM.

Dysze natryskiwania dokładnego wykończenia wyposażone w przed-kryzę AAM

Zalecane do zastosowań o wysokiej jakości wykończenia przy niskich i średnich ciśnieniach. Dysze AAF posiadają przed-kryzę, która wspomaga atomizację materiałów mieszanych, w tym lakierów.

Zamówienie pożądanego dyszy, numer części AAFxxx, gdzie xxx = 3-cyfrowy numer z macierzy poniżej.

Wymiar kryzy cale (mm)	* Wydajność cieczy fl oz/min (lpm)		Maksymalna szerokość wzoru przy 12 calach (305 mm) cale (mm)					
	przy 600 psi (4,1 MPa, 41 bar)	przy 1000 psi (7,0 MPa, 70 bar)	4 do 6 (150)	6 do 8 (200)	8 do 10 (250)	10 do 12 (300)	12 do 14 (350)	14 do 16 (400)
			Dysza natryskiwania					
0,009 (0,229)	7,0 (0,21)	8,5 (0,25)	208	308	408			
0,011 (0,279)	9,5 (0,28)	12,5 (0,37)	210	310	410	510	610	710
0,013 (0,330)	12,0 (0,35)	16,0 (0,47)	212	312	412	512	612	712
0,015 (0,381)	16,0 (0,47)	21,0 (0,62)			414	514	614	714
0,017 (0,432)	20,0 (0,59)	26,5 (0,78)			416	516	616	716

* Dysze są testowane w wodzie.

Wydajność cieczy (Q) przy innych ciśnieniach (P) można wyliczyć za pomocą poniższego wzoru:

$$Q = (0,041) (QT) \sqrt{P}$$

gdzie QT = wydajność cieczy (fl oz/min) przy 600 psi z powyższej tabeli dla wybranego rozmiaru kryzy.

Dysze przełączania RAC, do stosowania z obręczą G40 RAC

UWAGA: Wszystkie dysze w Tabeli wyboru dyszy natryskiwania mogą być stosowane z pistoletami model G40, wyposażonymi w obręcz RAC 24C921.

UWAGA: Dysze są czasami zapakowane wraz innymi częściami promocyjnymi, przeznaczonymi na rynek bezpowietrzny. Zignorować dodatkowe części.

Dysze natryskiwania LTX RAC

Zamówienie pożądanego dyszy, numer części LTXxxx, gdzie xxx = 3-cyfrowy numer z macierzy poniżej.

Rozmiar kryzy cale (mm)	* Wydajność cieczy, przy 2000 psi (14,0 MPa, 140 bar) fl oz/min (lpm)	❖ Maksymalna szerokość wzoru przy 12 calach (305 mm) cale (mm)								
		2 do 4 (100)	4 do 6 (150)	6 do 8 (200)	8 do 10 (250)	10 do 12 (300)	12 do 14 (350)	14 do 16 (400)	16 do 18 (450)	18 do 20 (500)
		Dysza natryskiwania								
0,009 (0,229)	11,2 (0,33)	109	209	309	409	509				
0,011 (0,279)	16,6 (0,49)	111	211	311	411	511	611			
0,013 (0,330)	23,3 (0,69)		213	313	413	513	613			
0,015 (0,381)	30,8 (0,91)	115	215	315	415	515	615			
0,017 (0,432)	39,5 (1,17)		217	317	417	517	617		817	
0,019 (0,483)	49,7 (1,47)		219	319	419	519	619		819	
0,021 (0,533)	60,5 (1,79)		221	321	421	521	621	721	821	
0,023 (0,584)	72,7 (2,15)			323	423	523	623	723		
0,025 (0,635)	85,9 (2,54)		225	325	425	525	625			
0,027 (0,686)	100,0 (2,96)		227	327	427	527	627		827	
0,029 (0,737)	115,6 (3,42)			329	429	529	629	729		
0,031 (0,787)	131,8 (3,90)		231	331	431	531	631		831	
0,033 (0,838)	149,4 (4,42)				433	533	633		833	
0,035 (0,889)	168,4 (4,98)		235	335	435	535	635	735	835	

* Dysze są testowane w wodzie.

Wydajność cieczy (Q) przy innych ciśnieniach (P) można wyliczyć za pomocą poniższego wzoru:

$$Q = (0,041) (QT) \sqrt{P}$$

gdzie QT = wydajność cieczy (fl oz/min) z powyższej tabeli dla wybranego rozmiaru kryzy.

❖ Pomiar przy BRAKU przepływu powietrza. Wspomaganie powietrzem będzie miało tendencję do redukcji długości wzoru o 1 do 2 cali.

Dysze przełączania RAC, do stosowania z obręczą G40 RAC, ciąg dalszy

UWAGA: Wszystkie dysze w Tabeli wyboru dyszy natryskiwania mogą być stosowane z pistoletami model G40, wyposażonymi w obręcz RAC 24C921.

Dysze natryskiwania RAC dokładnego wykończenia FFT

Zamówienie pożądanej dyszy, **numer części FFTxxx**, gdzie xxx = 3-cyfrowy numer z macierzy poniżej.

Rozmiar kryzy cale (mm)	* Wydajność cieczy przy 2000 psi (14,0 MPa, 140 bar) fl oz/min (lpm)	❖ Maksymalna szerokość wzoru przy 12 calach (305 mm) cale (mm)				
		4 do 6 (150)	6 do 8 (200)	8 do 10 (250)	10 do 12 (300)	12 do 14 (350)
		Dysza natryskiwania				
0,008 (0,203)	8,8 (0,26)	208	308			
0,010 (0,254)	13,9 (0,41)	210	310	410	510	
0,012 (0,305)	19,9 (0,59)	212	312	412	512	612
0,014 (0,356)	27,0 (0,80)	214	314	414	514	614

Dysze natryskiwania RAC szerokie WRX

Zamówienie pożądanej dyszy, **numer części WRxxxx**, gdzie xxxx = 4-cyfrowy numer z macierzy poniżej.

Wymiar kryzy cale (mm)	* Wydajność cieczy przy 2000 psi (14,0 MPa, 140 bar) fl oz/min (lpm)	❖ Maksymalna szerokość wzoru przy 12 calach (305 mm) 24 cala (610 mm)
		Dysza natryskiwania
0,021 (0,533)	60,5 (1,79)	1221
0,023 (0,584)	72,7 (2,15)	1223
0,025 (0,635)	85,9 (2,54)	1225
0,027 (0,686)	100,0 (2,96)	1227
0,029 (0,737)	115,6 (3,42)	1229
0,031 (0,787)	131,8 (3,90)	1231
0,033 (0,838)	149,4 (4,42)	1233
0,035 (0,889)	168,3 (4,98)	1235
0,037 (0,940)	187,9 (5,56)	1237
0,039 (0,991)	208,9 (6,18)	1239

* Dysze są testowane w wodzie.

Wydajność cieczy (Q) przy innych ciśnieniach (P) można wyliczyć za pomocą poniższego wzoru:

$$Q = (0,041) (QT) \sqrt{P}$$

gdzie QT = wydajność cieczy (fl oz/min) z powyższej tabeli dla wybranego rozmiaru kryzy.

❖ Pomiar przy BRAKU przepływu powietrza. Wspomaganie powietrzem będzie miało tendencję do redukcji długości wzoru o 1 do 2 cali.

Akcesoria

Stosować wyłącznie oryginalne części i akcesoria firmy Graco

Zestaw łącznika powietrza i rurki 249473

Alternatywna złącza do wlotu powietrza i węża. 3/8 cala do 1/4 npt(f) szybkozłączka, długość 25 stóp (7,62 m), średnica wewnętrzna 3/8 cala (9,5 mm), rurka nylonowa.

Wąż powietrza 241811

100 psi (0,7 MPa, 7 bar) maksymalne ciśnienie robocze 1/4-18 npsm(fbe), średnica wewnętrzna 1/4 cala (6 mm), rurka poliuretanowa o długości 25 stóp (7,62 m).

Szybkie rozłączanie przewodu powietrza

- 208536** Złącza szybkiego rozłączenia przewodu powietrza
- 169967** Czop szybkiego rozłączenia przewodu powietrza

Zestawy filtra cieczy

- 224453** 100 siatka (,005 odstęp) wymienne filtry cieczy Ilość 5 szt.
- 238563** 60 siatka (,009 odstęp) wymienne filtry cieczy dla filtrowania grubszych cząsteczek w celu zastąpienia standardowych filtrów siatki 100. Ilość 3 szt.

Wąż cieczy 241812

3500 psi (24 MPa, 242 bar) maksymalne ciśnienie robocze 1/4-18 npsm(fbe), średnica wewnętrzna 3/16 cala (5 mm), długość 25 stóp (7,62 m), nylonowa rurka z powłoką poliuretanową.

Złączka obrotowa cieczy 189018

5800 psi (40 MPa, 400 bar) maksymalne ciśnienie robocze

Złączka w celu ułatwienia ruchu pistoletu oraz węża cieczy. 1/4-18 npsm. 17-4 PH części pracujące na mokro SST.

Szczotka pistoletu 101892

Stosować do czyszczenia pistoletu.

Pistolet G15 Wkładka - pakiet do przepłukiwania 15G093

Wkładka do stosowania z pakietem przepłukiwania pistoletu 244105 i pistoletami natryskowymi G15.

Pistolet G40 Wkładka - pakiet do przepłukiwania 15G346

Wkładka do stosowania z pakietem przepłukiwania pistoletu 244105 i pistoletami natryskowymi G40.

Smar pistoletu 111265

Jedna 4 uncjowa (113 g) tubka smaru sanitarnego (niesilikonowego) do uszczelki cieczy oraz obszarów zużycia.

Zawór kulowy wysokiego ciśnienia cieczy 238694

5000 psi (35 MPa, 350 bar) maksymalne ciśnienie robocze

3/8 npt (mbe). Części pracujące na mokro SST, gniazda PEEK, uszczelki PTFE. Kompatybilne z materiałami katalizowanymi kwasem. Można stosować jako zawór spustowy cieczy.

Zestaw weryfikacji HVLP 24C788

Stosować do sprawdzenia ciśnienia obręczy przy różnych ciśnieniach zasilania powietrzem. **Nie stosować do rzeczywistego natryskiwania.**

UWAGA: W celu uzyskania zgodności HVLP, ciśnienie powietrza atomizacji nie może przekraczać 10 psi (70 kPa, 0,7 bar).

Uszczelka RAC 246453

Opakowanie pięciu standardowych zamiennych uszczelki RAC (element 33a).

Acetalowa uszczelka RAC 248936

Opakowanie pięciu plastikowych (acetalowych) uszczelki zamiennych RAC (element 33a).

Zestaw naprawczy uszczelki do dysz 26C713

Zestaw zawiera podkładki uszczelniające (zestaw dziesięciu sztuk).

Zestaw konwersji G40 RAC 24C791

Zestaw zawiera części do konwersji standardowego pistoletu G40 do pistoletu RAC. Nie zawiera dyszy natryskiwania LTX.

Zestaw obręczy lakieru 289080

Zestaw obejmuje obręcz zoptymalizowaną do natryskiwania lakieru.

Zestaw uszczelki obręczy 253032

Opakowanie pięciu uszczelki oraz pięciu uszczelki okrągłych do zestawu obręczy.

Zestaw naprawczy uszczelki 249422

Zestaw zawiera zamienne uszczelki okrągłe, uszczelkę, nasadkę u-cap, zespół zaworu powietrza oraz narzędzie instalacji uszczelki.

Zestaw naprawczy gniazda plastikowego 249424

Zestaw zawiera zamiennie gniazdo plastikowe (opakowanie 10 szt.), nakrętkę uszczelki dla pistoletu model G15.

Zestaw naprawczy gniazda SST 287962

Zestaw zawiera zespół dyfuzora wraz z gniazdem SST do stosowania z pigmentowanymi materiałami katalizowanymi kwasem. Do stosowania wyłącznie z pistoletem 24C854.

Zestaw naprawczy gniazda węglkowego 249456

Zestaw zawiera zamiennie gniazdo węglkowe, uszczelkę gniazda, nakrętkę gniazda dla pistoletu model G40. Zestaw można również używać w pistoletach model G15.

Zestaw uszczelki gniazda węglkowego 288619

Zestaw obejmuje zamiennie uszczelki gniazda nylonowego (10 szt.) dla pistoletów model G40 i pistoletów G15 z gniazdem węglkowym.

Zestaw filtra dyszy 241804

Filtry zamiennie dla rozmiarów kryzy dyszy natryskiwania 0,007, 0,009 i 0,011. Ilość 10 szt.

Zestaw naprawczy spustu 249585

Zestaw obejmuje zamienny spust, czopy obrotowe (5 szt.) oraz nakrętki czopów obrotowych (5 szt.).

Zestaw zatrzymania spustu 249423

Zestaw zawiera zamiennie zatrzymanie spustu i czop.

Końcowy zestaw czyszczenia pistoletu 15C161

Zestaw obejmuje szczotki oraz narzędzia do konserwacji pistoletu.

Zestaw iglicy odblokowania 249598

Zestaw zawiera wykałaczki do odblokowania dyszy pistoletu.



Zestaw dokładnej regulacji zaworu wentylatora 289499

Zestaw zawiera zamienny zespół zaworu wentylatora umożliwiający większą dokładność regulacji.

Zestaw łącznika cieczy 24C356, gwinty JIC

Zestaw zawiera gwintowany JIC 1/2-20 łącznika wlotu cieczy.

Wytyczne dotyczące zamienności części

Opis	Numer części nowe modele (24Cxxx)	Numer części starsze modele*	Zamienne?	
Wał sprężyny cieczy	16A529	15F193 15F194	Tak	16A529 łączy wał sprężyny cieczy z gniazdem w jedną pojedynczą część. Bezpośrednio wymienny.
Kołek ustalający	24D627	15G618	Nie	Nowy kołek jest krótszy, aby pasował do nowego korpusu pistoletu. Korzystanie z zestawu nowy kołek/obręcz w przypadku starego modelu pistoletu może skutkować utratą cechy wyrównania. Korzystanie z zestawu stary kołek/obręcz w przypadku nowego modelu pistoletu może powodować wyciek ze względu na niewłaściwe dopasowanie.
Zestaw pierścienia ustalającego G15 Zawiera pierścień ustalający, okrągłą uszczelkę PTFE oraz podkładkę PTFE	24D438	15F192	Nie	Patrz uwaga pod tabelą.
Zestaw pierścienia ustalającego/ochrony dyszy G40 Zawiera pierścień ustalający z ochroną, okrągłą uszczelkę PTFE oraz podkładkę PTFE	24D439	249256	Nie	Patrz uwaga pod tabelą
Obudowa gniazda RAC	15F442 	15J770 	Nie	Działa poprawnie wyłącznie z Ochroną dyszy RAC/ zespołem obręczy 24C921 oraz jest zawarta w tym zestawie. Uszczelka będzie pasowała do starszych modeli zespołów, ale może to wpływać na natryskiwanie.
Zestaw ochrony RAC AA Zawiera zestaw ochrony (z pierścieniem ustalającym) oraz matową obudowę cylindra.	24C921	288465	Nie	Patrz uwaga pod tabelą.
Iglica, kulka węglkowa, G15 i G40	24B789	288559	Tak	Bezpośrednio wymienny.
Iglica, kulka węglkowa, G15	24B790	288558	Tak	Bezpośrednio wymienny.
Zestaw weryfikacji HVLP	24C788	249140	Nie	Patrz uwaga pod tabelą.
Zestaw konwersji pistoletu RAC	24C791	287917	Nie	Można stosować wyłącznie z nowym pistoletem ze względu na różną osłonę RAC. Patrz uwaga pod tabelą.
Obręcz G15	24C866	249596	Nie	Stosuje nowy, krótszy kołek ustalając. Patrz uwaga dotycząca kołka ustalającego , niniejszej tabeli.
Zespół rurki cieczy	24D436	249136	Tak	Nowy zespół rurki cieczy będzie pasował do starszego pistoletu jeśli zakupiono nowy łącznik cieczy, 24D437 (gwinty standardowe) lub 24C356 (gwint JIC).
Łącznik cieczy, gwinty standardowe	24D437	15F186	Nie	Nowe łączniki cieczy będą miały różne gwinty, które będą pasowały wyłącznie do nowego zespołu rurki cieczy (24D436). Każda zamiennosc spowoduje uszkodzenie gwintów.
Łącznik cieczy, Gwinty JIC	24C356	Nie dotyczy	Nie	

UWAGA: Nowy pierścień ustalający jest czarny i ma chropowate gwinty, a stary pierścień ustalający jest srebrny i ma gładkie gwinty. Każda zamiennosc uszkodzi gwinty na pierścieniu oraz korpusie pistoletu.

* Starsze numery części modeli obejmują 288xxx, 287xxx, 249xxx.

Wymiary

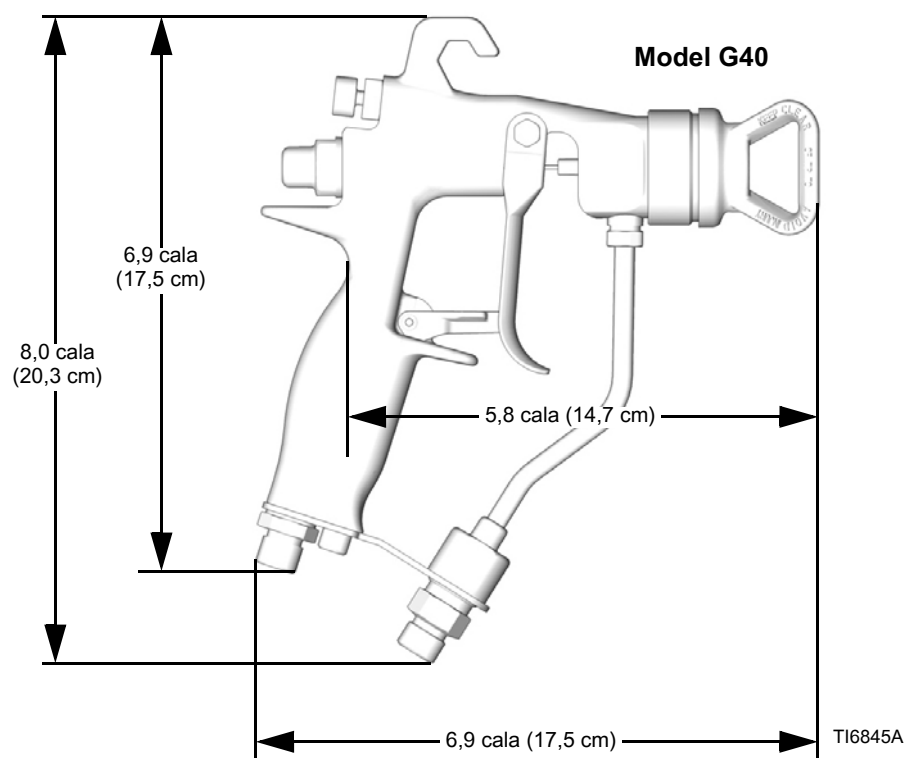
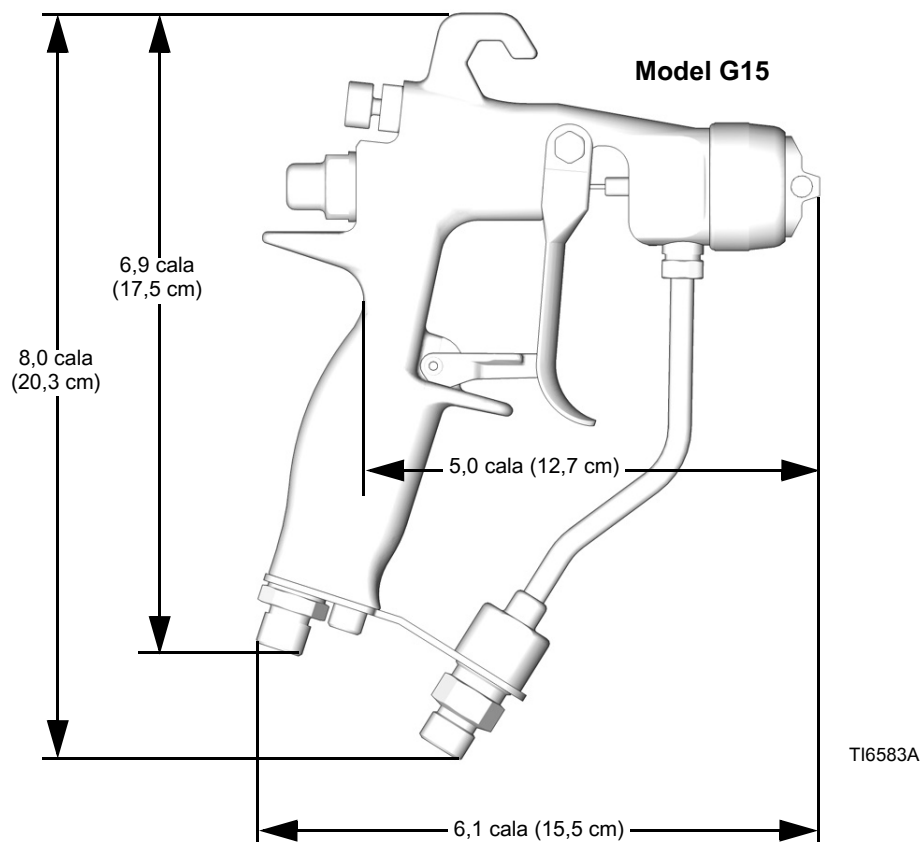

Dane techniczne

Klasa	Dane
Maksymalne ciśnienie robocze cieczy	Model G15: 1500 psi (10 MPa, 105 bar) Model G40: 4000 psi (28 MPa, 280 bar)
Maksymalne ciśnienie robocze powietrza	100 psi (0,7 MPa, 7 bar)
Maksymalne ciśnienie powietrza wlotowego dla obsługi HVLP	14 psi (0,098 MPa, 0,98 bar)
Maksymalna temperatura robocza cieczy	110°F (43°C)
Wlot cieczy	1/4-18 npsm
Wlot powietrza	1/4-18 npsm (R1/4-19) kompaktowy gwint męski
Ciężar pistoletu	16 uncji (450 gramów)
*ciśnienie akustyczne przy 20 psi (140 kPa, 1,4 bar)	66,9 dB(A)
*ciśnienie akustyczne przy 100 psi (07 kPa, 7 bar)	80,0 dB(A)
*moc akustyczna przy 20 psi (140 kPa, 1,4 bar)	76,8 dB(A)
*ciśnienie akustyczne przy 100 psi (0,7 kPa, 7 bar)	89,9 dB(A)
Części pracujące na mokro	Stal nierdzewna, węgiel, polietylen o bardzo wysokiej masie cząsteczkowej, plastik fabryczny, PTFE, nylon, fluoroelastomer

* Wszystkie odczyty wykonano przy dokładnie zamkniętym zaworze wentylatora (pełen rozmiar wentylatora) przy 20 psi (140 kPa, 1,4 bar) i 100 psi (0,7 kPa, 7 bar), i przy zakładanej pozycji operatora. Moc akustyczną przetestowano zgodnie z ISO 9614-2.

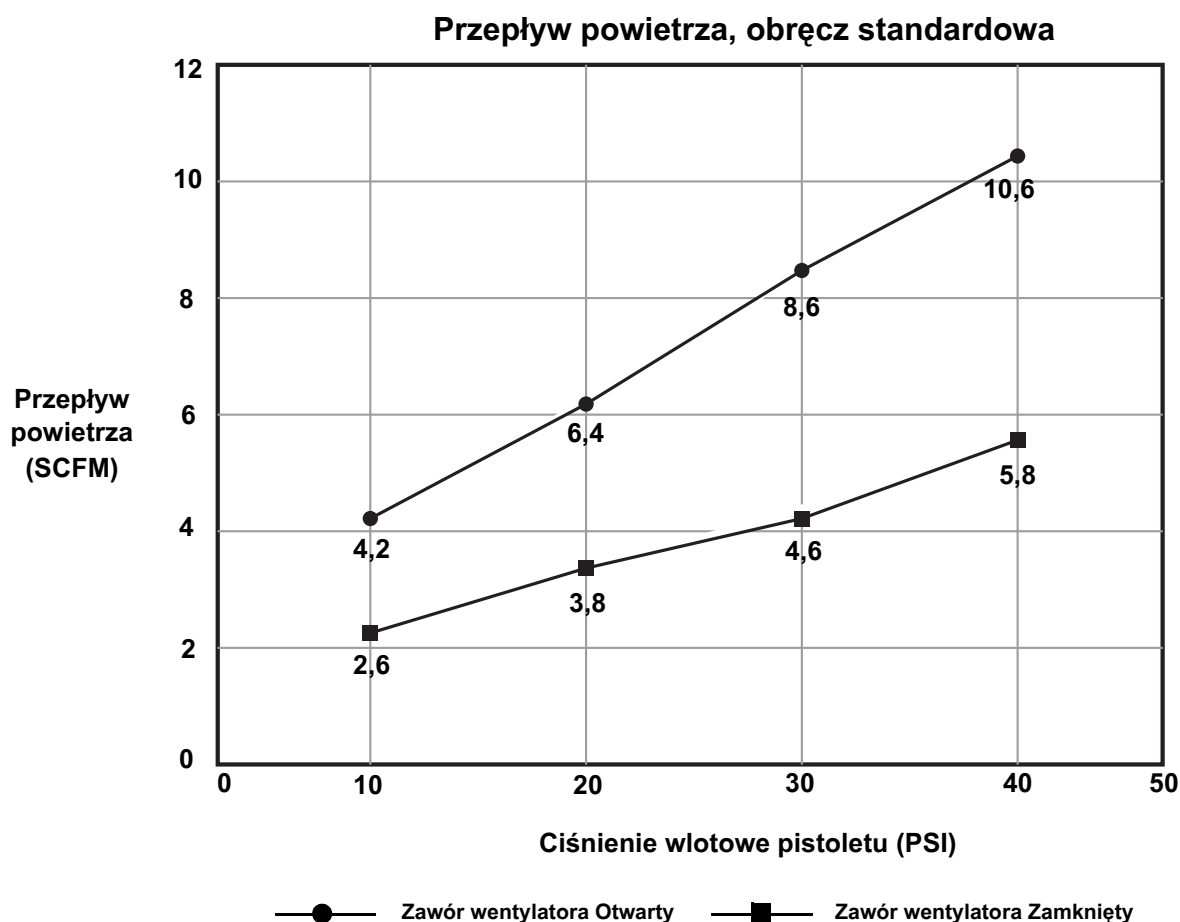

Standardowa gwarancja firmy Graco

Standardowa gwarancja firmy Graco gwarantuje, że wszystkie urządzenia wymienione w tym podręczniku, a wyprodukowane przez firmę Graco i opatrzone jej nazwą, były w dniu ich sprzedaży nabywcy wolne od wad materiałowych i wykonawczych. O ile firma Graco nie wystawiła specjalnej, przedłużonej lub skróconej gwarancji, produkt jest objęty dwunastomiesięczną gwarancją, na naprawę lub wymianę wszystkich uszkodzonych części urządzenia, które firma Graco uzna za wadliwe. Gwarancja zachowuje ważność wyłącznie dla urządzeń montowanych, obsługiwanych i utrzymywanych zgodnie z zaleceniami pisemnymi firmy Graco.

Gwarancja nie obejmuje przypadków ogólnego zużycia urządzenia oraz wszelkich uszkodzeń, zniszczeń lub zużycia urządzenia, powstałych w wyniku niewłaściwego montażu czy wykorzystania niezgodnie z przeznaczeniem, korozji, wytarcia elementów, niewłaściwej lub niefachowej konserwacji, zaniedbań, wypadku przy pracy, niedozwolonych manipulacji lub wymiany części na inne, nie oryginalne. Za takie przypadki firma Graco nie ponosi odpowiedzialności, podobnie jak za niewłaściwe działanie urządzenia, jego zniszczenie lub zużycie spowodowane niekompatybilnością z konstrukcjami, akcesoriami, sprzętem lub materiałami innych producentów, tudzież niewłaściwą konstrukcją, montażem, działaniem lub konserwacją tychże.

Warunkiem gwarancji jest zwrot na własny koszt reklamowanego wyposażenia do autoryzowanego dystrybutora firmy Graco w celu weryfikacji reklamowanej wady. Jeśli reklamowana wada zostanie zweryfikowana, firma Graco naprawi lub wymieni bezpłatnie uszkodzone części. Wyposażenie zostanie zwrócone do pierwotnego nabywcy z opłaconym transportem. Jeśli kontrola wyposażenia nie wykryje wady materiałowej lub wykonawstwa, naprawa będzie wykonana według uzasadnionych kosztów, które mogą obejmować koszty części, robocizny i transportu.

NINIEJSZA GWARANCJA JEST GWARANCJĄ WYŁĄCZNĄ, A JEJ WARUNKI ZNOSZĄ POSTANOWIENIA WSZELKICH INNYCH GWARANCJI, ZWYKŁYCH LUB DOROZUMIANYCH, Z UWZGLĘDNIENIEM, MIĘDZY INNYMI GWARANCJI USTAWOWEJ ORAZ GWARANCJI DZIAŁANIA URZĄDZENIA W DANYM ZASTOSOWANIU.

Wszystkie zobowiązania firmy Graco i prawa gwarancyjne nabywcy podano powyżej. Nabywca potwierdza, że nie ma prawa do żadnych innych form zadośćuczynienia (między innymi odszkodowania za utracone przypadkowo lub umyślnie zyski, zarobki, uszkodzenia osób lub mienia, lub inne zawinione lub niezawinione straty). Wszelkie czynności związane z dochodzeniem praw w związku z tymi zastrzeżeniami należy zgłaszać w ciągu dwóch (2) lat od daty sprzedaży.

FIRMA GRACO NIE DAJE ŻADNEJ GWARANCJI RZECZYWISTEJ LUB DOMNIEMANEJ, ORAZ NIE GWARANTUJE, ŻE URZĄDZENIE BĘDZIE DZIAŁAĆ ZGODNIE Z PRZEZNACZENIEM, STOSOWANE Z AKCESORIAMI, SPRZĘTEM, MATERIAŁAMI I ELEMENTAMI INNYCH PRODUCENTÓW SPRZEDAWANYMI PRZEZ FIRMĘ GRACO. Części innych producentów, sprzedawane przez firmę Graco (takie jak silniki elektryczne, spalinowe, przełączniki, wąż, itd.), objęte są gwarancją ich producentów, jeśli jest udzielana. Firma Graco zapewni nabywcy pomoc w dochodzeniu roszczeń w ramach tych gwarancji.

Firma Graco w żadnym wypadku nie ponosi odpowiedzialności za szkody pośrednie, przypadkowe, specjalne lub wynikowe wynikające z dostawy wyposażenia firmy Graco bądź dostarczenia, wykonania lub użycia jakichkolwiek produktów lub innych sprzedanych towarów na skutek naruszenia umowy, gwarancji, zaniedbania ze strony firmy Graco lub innego powodu.

Informacja o firmie Graco

Najnowsze informacje na temat produktów firmy Graco znajdują się na stronie www.graco.com.

Informacje dotyczące patentów są dostępne na stronie www.graco.com/patents.

W CELU ZŁOŻENIA ZAMÓWIENIA, należy skontaktować się ze swoim dystrybutorem firmy Graco lub zadzwonić w celu określenia najbliższego dystrybutora.

Telefon: 612-623-6921 **lub bezpłatnie:** 1-800-328-0211, **faks:** 612-378-3505

Wszystkie informacje przedstawiane w formie pisemnej i rysunkowej, jakie zawiera niniejszy dokument, odpowiadają ostatnim danym produkcyjnym dostępnym w czasie publikowania.

Graco rezerwuje sobie prawo dokonywania zmian w dowolnej chwili bez powiadamiania.

Tłumaczenie instrukcji oryginalnych. This manual contains Polish. MM 3A0149

Siedziba główna firmy Graco: Minneapolis
Biura zagraniczne: Belgia, Chiny, Japonia, Korea

GRACO INC. P.O. BOX 1441 MINNEAPOLIS, MN 55440-1441

Copyright 2019, Graco Inc. Wszystkie zakłady produkcyjne firmy Graco otrzymały certyfikat normy ISO 9001.

www.graco.com

Wersja G – 01/2020